



Markýzy  
Návod k instalaci a použ ití [V](#)

markýzy  
Návod k sestavení a použ ití [Z](#)

Obchody  
Montáž ní návod a už ivatelská pří ručka [FR](#)

markýzy  
Návod k sestavení a použ ití [JE](#)

Markýzy  
Návod k sestavení a použ ití [TO](#)

Pří střeš ky  
Montáž ní a provozní návod [NL](#)

Markýzy  
Návod k instalaci a obsluze [SV](#)

Markýzy  
Návod k instalaci a použ ití [A](#)

Markýzy  
Návod k sestavení a použ ití [NE](#)

Trh  
Návod k instalaci a obsluze [BYT](#)

markýzy  
Návod k sestavení a použ ití [PT](#)

# FLAME F45s

## PSA



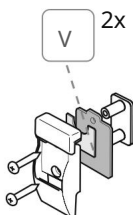
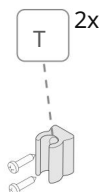
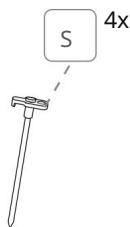
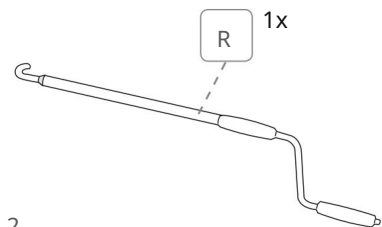
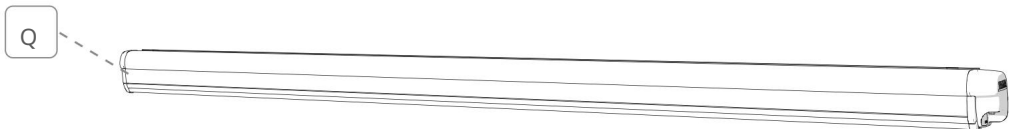
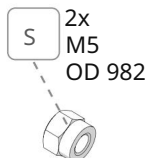
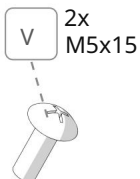
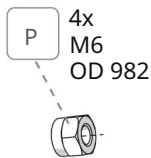
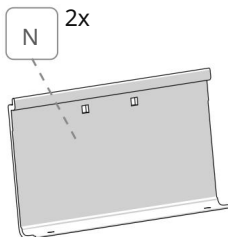
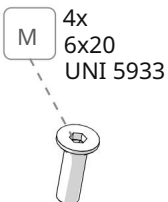
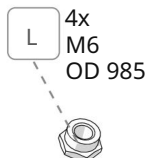
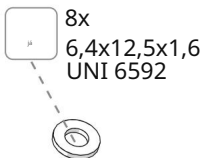
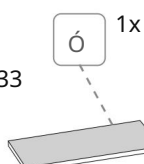
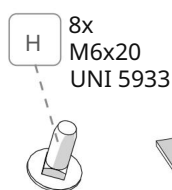
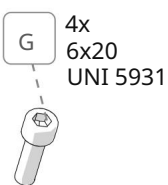
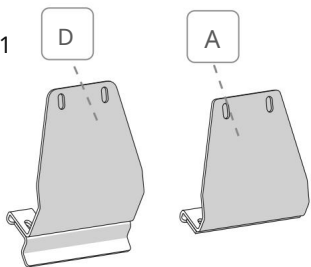
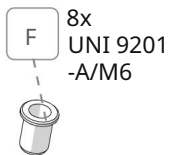
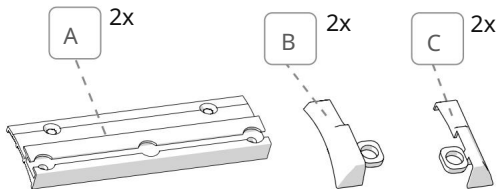
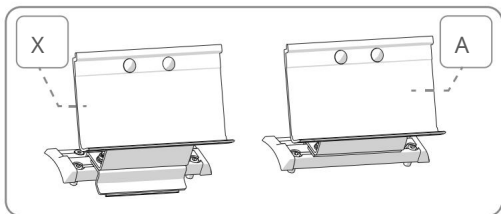

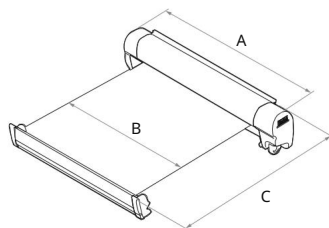
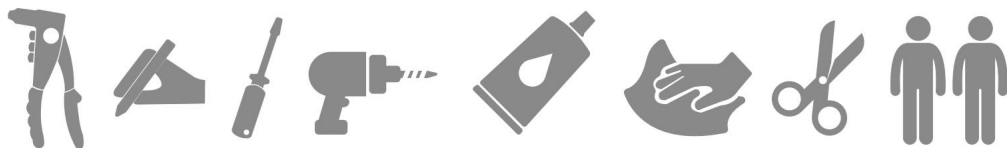

	ABC			
F45s 260 PSA 263	cm	247 cm	200 cm	19,5 kg

F45s 260 PSA - Polar White 06280F01R

F45s 260 PSA - Deep Black 06759F01R

Obsah balení / Verpackungsinhalt / Contenu de l'emballage / Contenido del embalaje / Contenuto dell'imballo / Inhoud van de verpakking / Obsah balení / Pakkens indhed / Innholdet i pakningen / Pakkauksen sättä / Conteúdo da embalagem str. 2

Návod k instalaci / Montageanleitung / Instructions de montage / Instrucciones de montaje / Istruzioni di montaggio / Montáž ní pokyny / Montáž ní pokyny / Montagevejledning / Monteginstructions / Asensunohjeet / Instruções de montagem str. 5

Návod k použití / Gebrauchsanleitung / Instructions d'installation / Návod k použití / Istruzioni di utilizzo / Gebruiksaanleides / Návod k použití / Brugsvejledning / Návod k použití / Köytzeugohjeet / Instruções de utilização str. 22

Bezpečnostní pokyny / Sicherheitshinweise / Consignes de sécurité / Instrucciones de seguridad / Avvertenze di sicurezza / Veiligheidswaarschuwingen / Säkerhetsnktionen / Sikkerhedsforan staltinger / Bezpečnostní varování / Turvallisuusvaroitukset / Advertê4as

Příslušenství / Zubehör / En option / Accesorios / Accessori / Benodigdheden / Příslušenství / Tähseuer / Tähseuer / Lí ssavaruseet / Acessórios

p. 36

Záruka / Garantie / Garantie / Garantí a / Záruka / Garantie / Garantia / Garanti / Garantia / Takuu / Garantia str. 37



V

Zkontrolujte, zda během přepravy nebylo nic poškozeno nebo zdeformováno. V případě pochybností nebo dotazů týkajících se instalace, použijte omezení produktu kontaktujte prodejce. Doporučujeme, aby instalaci provedl kvalifikovaný personál a v souladu s aktuálními místními předpisy.

Z

Zkontrolujte prosím, zda jsou všechny jednotlivé díly v perfektním stavu a zda nebyly poškozeny během přepravy. V případě pochybností nebo jakýchkoli dotazů ohledně montáže, použijte omezení výrobku se obraťte na svého prodejce. Doporučujeme, aby instalaci provedl kvalifikovaný personál v souladu s místními platnými předpisy.

FR

Zkontrolujte obsah balení a zkontrolujte, zda během přepravy nedošlo k porušení nebo deformaci některého dílu. V případě pochybností nebo dotazů týkajících se instalace, použijte výrobku kontaktujte svého prodejce. Instalace musí být provedena náležitě kvalifikovanými osobami a v souladu s normami platnými v zemi instalace.

JE

Zkontrolujte, zda během přepravy nedošlo k poškození nebo deformaci žádného detailu. V případě pochybností nebo jakýchkoli dotazů ohledně montáže, použijte omezení produktu kontaktujte distributora. Doporučujeme, aby instalaci provedl kvalifikovaný personál v souladu s místními předpisy.

TO

Zkontrolujte, zda žádná část není zlomená nebo zdeformovaná v důsledku chyb při přepravě. Máte-li jakékoli pochybnosti nebo dotazy týkající se montáže, použijte omezení produktu, kontaktujte svého prodejce. Doporučujeme, aby instalaci provedl kvalifikovaný personál a v souladu s platnými předpisy.

NL

Zkontrolujte, zda během přepravy nejsou žádné části zlomené nebo zdeformované. Máte-li jakékoli dotazy nebo obavy týkající se montáže, použijte omezení produktu, kontaktujte prosím svého prodejce. Doporučujeme, aby instalaci provedl kvalifikovaný personál a v souladu s platnými místními předpisy.

SV

Zkontrolujte, zda nebyly během přepravy poškozeny nebo zdeformovány žádné díly. Pokud máte nějaké dotazy ohledně instalace, použijte omezení produktu, kontaktujte prodejce. Doporučujeme, aby instalaci provedl kvalifikovaný personál v souladu s platnými místními normami.

A

Zkontrolujte, zda žádná část není poškozena nebo zdeformována chybami během přepravy. V případě pochybností nebo máte-li jakékoli dotazy týkající se instalace nebo použijte výrobku a omezení, kontaktujte prosím prodejce. Doporučujeme, aby instalaci provedl kvalifikovaný personál a v souladu s platnými místními předpisy.

NE

Zkontrolujte, zda nejsou některé díly poškozeny nebo zdeformovány v důsledku chyb během přepravy. Máte-li pochybnosti nebo máte otázky týkající se instalace, použijte omezení produktu, kontaktujte svého prodejce. Doporučujeme, aby instalaci provedl kvalifikovaný personál a v souladu s platnými místními předpisy.

BYT

Zkontrolujte, zda žádná část není zlomená nebo ohnutá kvůli chybám při přepravě. V případě pochybností nebo máte-li jakékoli dotazy týkající se instalace, použijte omezení produktu, kontaktujte svého prodejce. Instalaci nechte provést kvalifikovaným personálem a musí být v souladu s místními platnými předpisy.

PT

Zkontrolujte, zda nedošlo k poškození nebo deformaci žádných dílů v důsledku chyb při přepravě. V případě pochybností nebo dotazů ohledně montáže, použijte omezení produktu kontaktujte prodejce. Doporučujeme vám, abyste instalaci provedli kvalifikovaní pracovníci a v souladu s aktuálními místními předpisy.



V

#### INSTALACE NA UPEVNĚVACÍ SADA

Markýzy je třeba upevnit na držáky tak, aby slova „PODPORA“ na markýze odpovídají držákům: tato podmínka je nezbytná a nepostradatelná pro dva držáky umístěné na koncích (které jsou umístěny na upevňovacím bodu ramen na skříňce). Pro středovou konzolu je to důležitá, nikoli však nezbytná, protože poskytují pouze montážní podporu. Držáky musí být vždy dobře vzájemně vyrovnány, aby se předešlo pozdějším problémům; v případě, že tomu tak není, musí být řádně podloženy pomocí rozpěrek, aby bylo zajištěno vyrovnání.

Montáž markýzy může nastat pouze tehdy, když jsou konzoly dokonale vyrovnány s středem vozidla.

Z

#### MONTÁŽ NA MONTÁŽNÍ SADA

Markýzy jsou umístěny na konzolách tak, aby nápis „SUPPORT“ na zadní straně markýzy byl ve stejné výšce jako konzoly: tento požadavek je důležitý a povinný s ohledem na dvě vnější konzoly (které jsou na úrovni upevňovací bodu kloubového ramene na krytu).

To je důležité, ale není to povinné pro centrálně umístěné držáky použité jako podpěra. Držáky musí být vždy zarovnané, aby se předešlo následným problémům; pokud tomu tak není, použijte k vyrovnání distanční podložky. Markýzu lze na středech vozidla připevnit pouze pomocí rovných držáků.

FR

#### INSTALACE NA UPEVNĚVACÍ SADA ŽALUZIE MUSÍ

být namontovány na držáky tak, aby nápisy „SUPPORT“ markýzy jsou na stejné úrovni jako držáky: důležitá a základní podmínka pro dvě konzoly umístěné na koncích (které jsou ve stejné úrovni upevňovacího bodu ramen na krytu markýzy). Důležitá, ale ne zásadní podmínka pro tři menší středové třmeny, protože mají roli jednoduché podpory. Třmeny musí být vždy dobře zarovnané k sobě, aby se předešlo případným problémům. V opačném případě přidejte další tloušťku pomocí distančních vložek, abyste dosáhli dobrého vyrovnání. Montáž markýzy lze provést pouze tehdy, když jsou držáky dokonale vyrovnány se středem vozidla.

JE

#### INSTALACE DO UPEVNĚVACÍ SADA

Markýzy musí být připevněny k podpěrám tak, aby na markýze byl nápis „SUPPORT“. Sladit podpěry. To je důležité a povinné v případě dvou koncových podpěr (odpovídají upevňovacímu bodu ramen na rámu).

Je to důležité, ale není to nutné pro podporu nebo středové podpory, které jsou pouze podporou. Podpěry musí být vždy dobře vzájemně zarovnané, aby se předešlo pozdějším problémům; pokud ne, podložte správně pomocí distančních vložek, abyste zajistili vyrovnání.

Markýzu lze instalovat pouze s konzolami dokonale zarovnanými se středem vozidla.

TO

#### INSTALACE NA UPEVNĚVACÍ SADA

Markýzy musí být upevněny na konzolách a ujistěte se, že nápis „SUPPORT“ na markýze je v souladu s konzolami: tato podmínka je důležitá a závazná pro dvě konzoly umístěné na koncích (které se nacházejí v souladu s upevňovacím bodem zbraní na popelnici). Je to důležité, ale ne závazné, pro středový držák/y, kde je přítomnost jednoduché podpory. Držáky musí být vždy dobře zarovnané k sobě, aby se předešlo následným problémům; pokud tomu tak není, podložte vhodným způsobem pomocí distančních vložek, abyste zajistili vyrovnání. Markýzu lze instalovat pouze s držáky dokonale zarovnanými se středem vozidla.



NL

**INSTALACE NA UPEVNĚVACÍ SADA**

Markýzy musí být na držáky namontovány tak, aby nápisy „SUPPORT“ na markýze byly čitelné ve výšce držáků: to je důležitá povinná pro oba držáky na koncích (umí stěny v úrovni uchycení špičky pažby na kazetě). To je důležitá, ale není to povinné, pro střední držák(y), které slouží jako jednoduchá podpora. Držáky musí být vždy správně zarovnané, aby se předešlo pozdějším problémům; pokud ne, použijte distanční vložky, abyste zajistili přesné vyrovnání. Montáž markýzy je možná pouze s držáky, které dokonale líčují se středem vozidla.

SV

**INSTALACE NA MONTÁŽNÍ SADA**

Markýzy připevněte na držáky tak, aby text „POPOR“ na markýze odpovídal držákům: to je důležitá povinná pro dva koncové držáky (jejichž pozice musí odpovídat bodu připevnění ramen na krabici). Je to důležitá, ale ne nutná, protože středový držák(y), které fungují pouze jako podpora. Upevňovací prvky by měly vždy sedět v dokonalé linii vůči sobě, aby se předešlo následným problémům; jinak byste měli použít distanční vložky, abyste zajistili správné umístění stěny. Markýzu lze namontovat pouze tehdy, když jsou upevňovací prvky na středě vozidla dokonale vyrovnány.

A

**INSTALACE NA MONTÁŽNÍ SADA**

Markýzy musí být připevněny k držákům tak, aby text „POPOR“ na markýze byl mimo držáky. Tato podmínka je důležitá a klíčová pro dva držáky na koncích (které sedí vedle bodu, kde jsou ramena připevněna ke konstrukci). Je to důležitá, ale ne nezbytná, pro střední držák(y), kde slouží pouze jako podpora. Kování musí být vždy správně zarovnané, aby se předešlo problémům v pozdější fázi. Pokud nejsou správně vyrovnány, je třeba pod ně vložit distanční podložky tak, aby se vzájemně srovnaly. Markýzu je třeba instalovat pouze tehdy, když jsou držáky dokonale vyrovnány se středem vozidla.

NE

**INSTALACE UPEVNĚVACÍ SOUPRAVY**

Markýzy jsou připevněny ke sloupkům tak, že text „PODPORA“ na markýzách je v blízkosti sloupků. To je důležitá a bezpodmínečně nutná pro dvě tyče umí stěny na koncích (které jsou v blízkosti bodu připojení ramen na krabici). Je to důležitá, ale není to povinné pro středovou tyč(y), kde jsou pouze pro podporu. Tyče musí být vždy správně umístěny v jedné linii, aby se předešlo pozdějším problémům. Pokud tomu tak není, musí se použít distanční vložky, aby bylo zaručeno správné umístění stěny. Montáž markýzy může být proběhnout pouze tehdy, pokud jsou tyče umí stěny dokonale v jedné linii se středem vozidla.

BYT

**INSTALACE DO MONTÁŽNÍ SADY**

Markýzy musí být připevněny k držákům tak, aby nápis „SUPPORT“ na markýze byl umístěn u držáků: tato podmínka je důležitá a absolutní pro dva držáky umí stěny na koncích (které jsou umí stěny v pouzdře a odpovídají címu upevňovacímu bodu pažby). To je důležitá, ale ne absolutní podmínka pro centrální výztuhu(y), jejichž funkcí je pouze fungovat jako podpora. Držáky musí být vždy v přímé linii, aby se předešlo pozdějším problémům. Pokud nejsou v přímé linii, použijte jejich vyrovnání vhodné distanční podložky. Montáž markýzy lze provést pouze tehdy, když jsou držáky dokonale vyrovnány se středem vozidla.

PT

**INSTALACE DO UPEVNĚVACÍCH SADA**

Markýzy musí být připevněny k podpěrám tak, aby slova „POPĚRA“ na markýze odpovídala podpěrám: tato podmínka je důležitá a závazná pro dvě podpěry umí stěny na koncích (které jsou v souladu s upevňovacím bodem), přikládání pažby k bedně. Je to důležitá, ale ne závazná, pro centrální podporu(y), kde přítomnost je jednoduchou podporou. Podpěry musí být vždy dobře vzájemně zarovnané, aby se předešlo následným problémům; pokud ne, přidejte odpovídající tloušťku pomocí distančních vložek, abyste zajistili zarovnání. Montáž markýzy lze provést pouze s držáky dokonale zarovnanými se středem vozidla.

F45 - 260

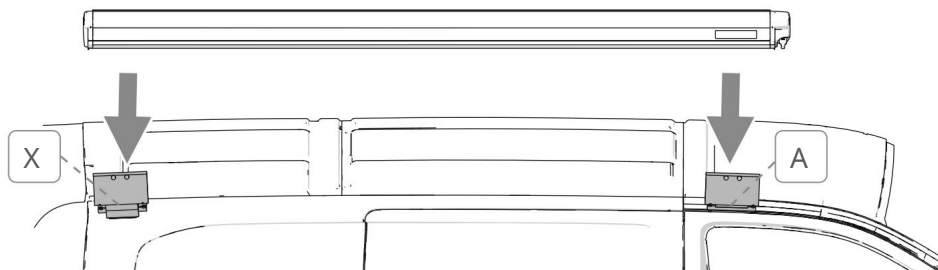

Zvedněte střechu

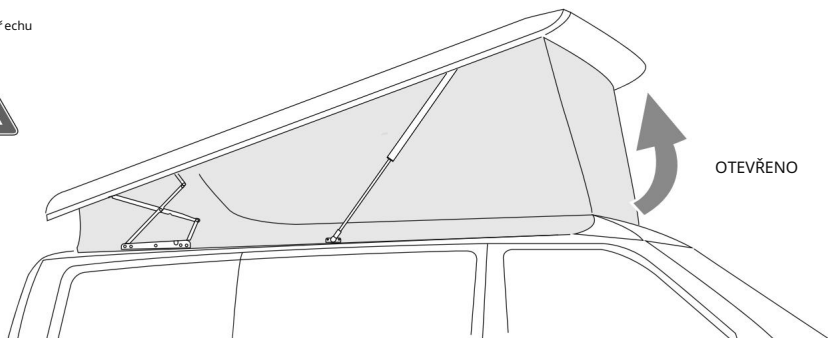

1



- |           |   |            |   |
|-----------|---|------------|---|
| <b>V</b>  | Vystřihněte kartonové figurky při loha        | <b>SV</b>  | Vystřihněte figurky z kartonu, který je součástí balení |
| <b>Z</b>  | Čísla v příloze<br>Vystřihněte kartu          | <b>A</b>   | Vystřihněte figurky z příloženého kartonu               |
| <b>FR</b> | Vystřihněte čísla z příložených karet         | <b>NE</b>  | Vystřihněte figurky z dodaného kartonu                  |
| <b>JE</b> | Vystřihněte tvary na příložených kartičkách   | <b>BÝT</b> | Vystřihněte figurky z příloženého kartonu               |
| <b>TO</b> | Vystřihněte figurky z kartonu připojený       | <b>PT</b>  | Vystřihněte figurky z karty při loha                    |
| <b>NL</b> | Vystřihněte figurky na příložených kartičkách |            |   |

2

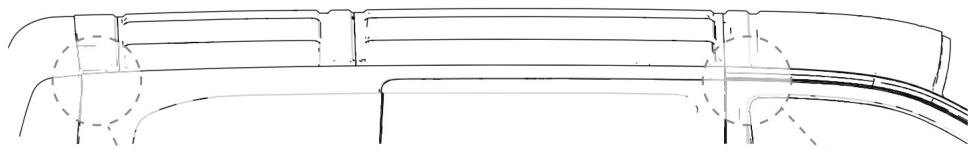

BACK

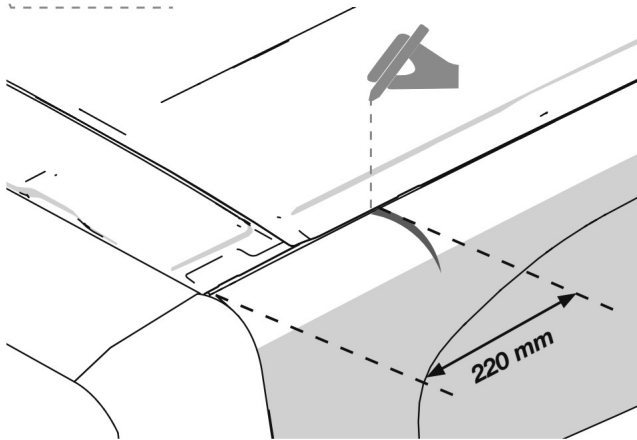

FRONT

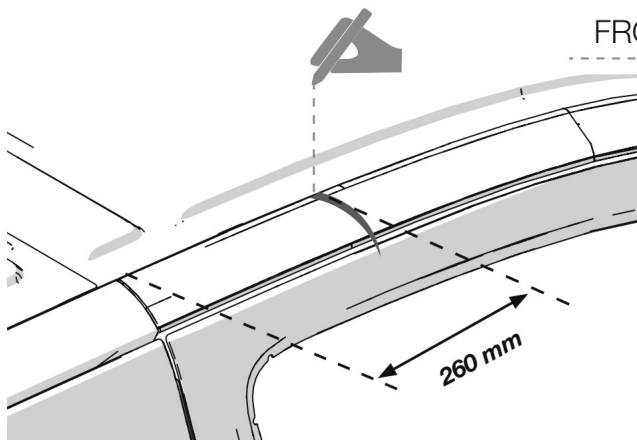



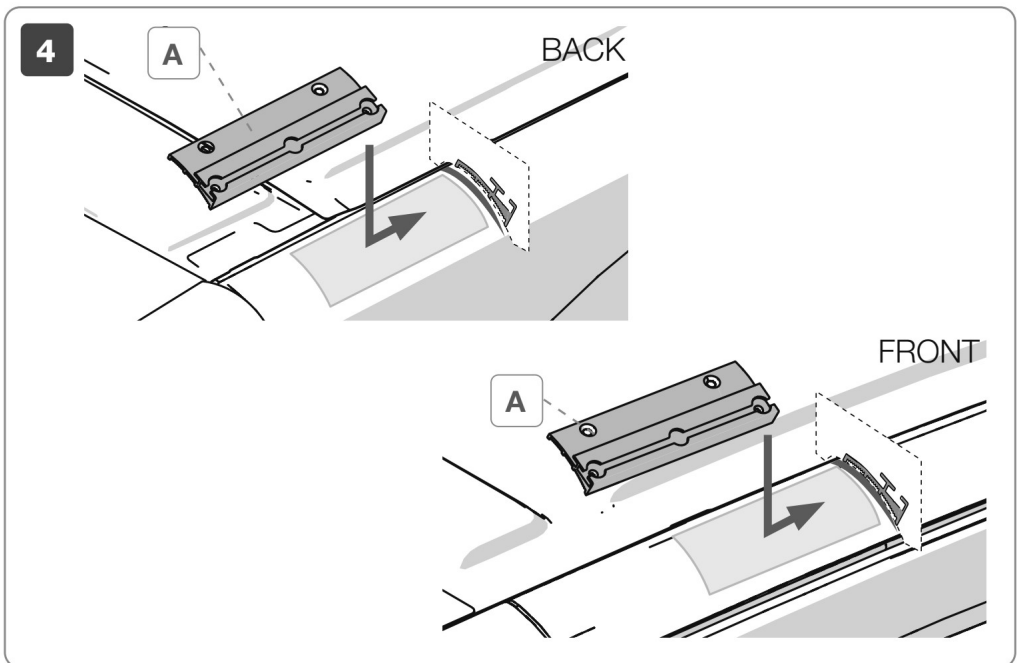
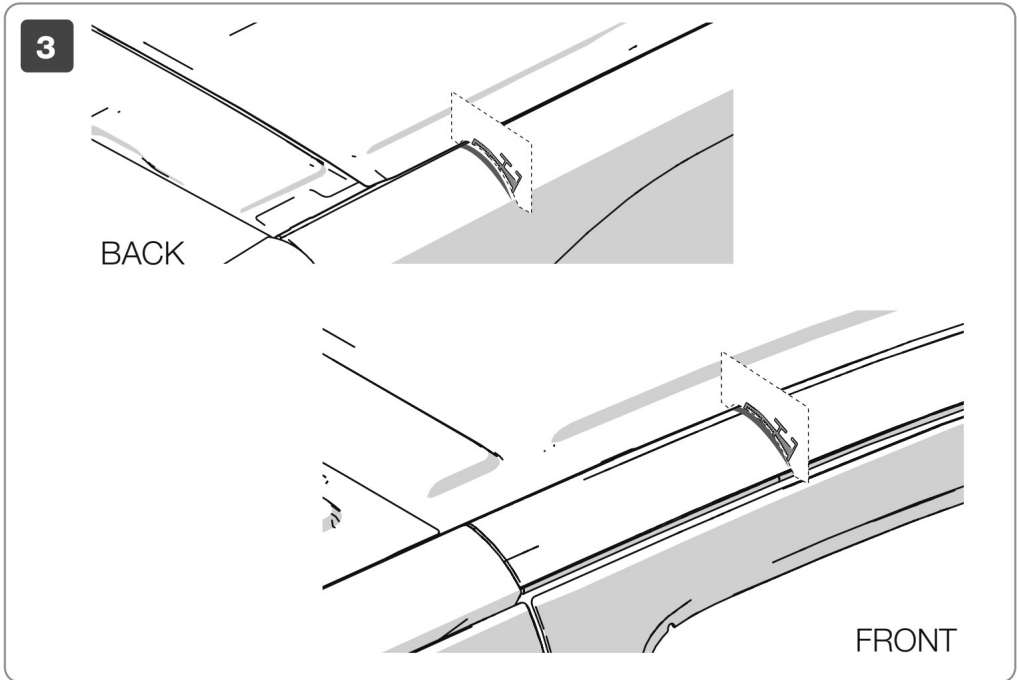

**5** BACK

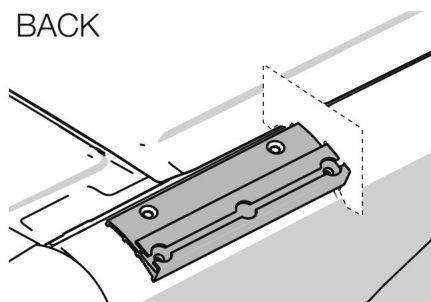

FRONT

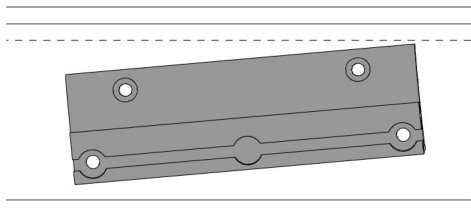
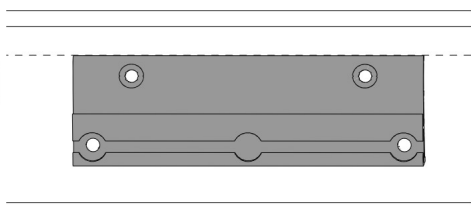
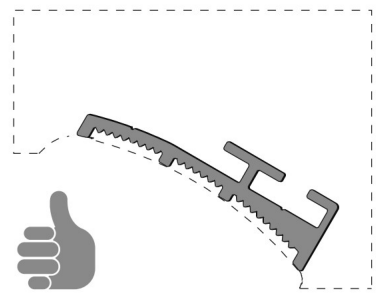
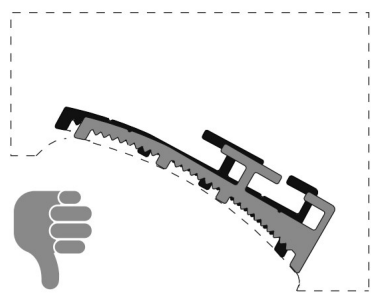
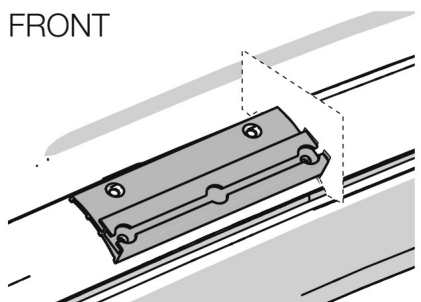

6

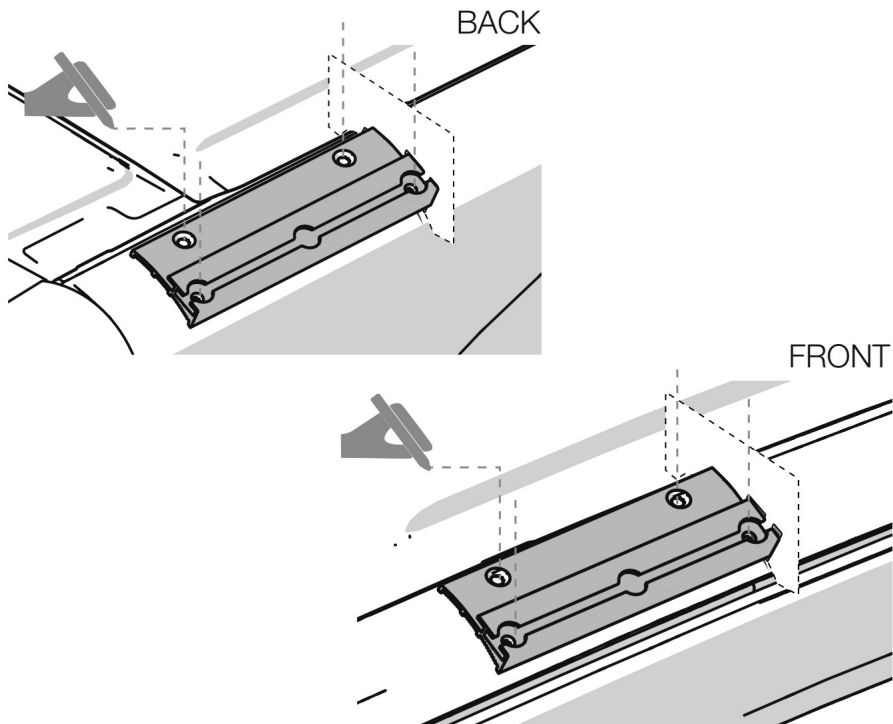

7 BACK AND FRONT

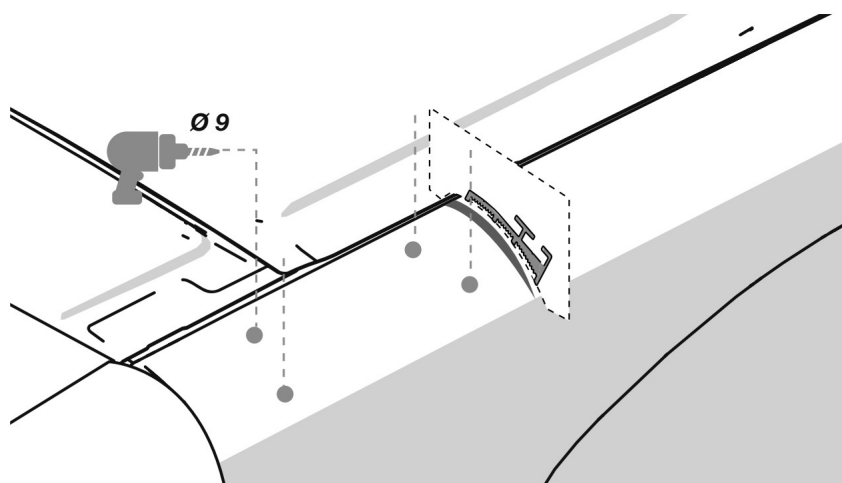



## 8 ZADNÍ A PŘEDNÍ

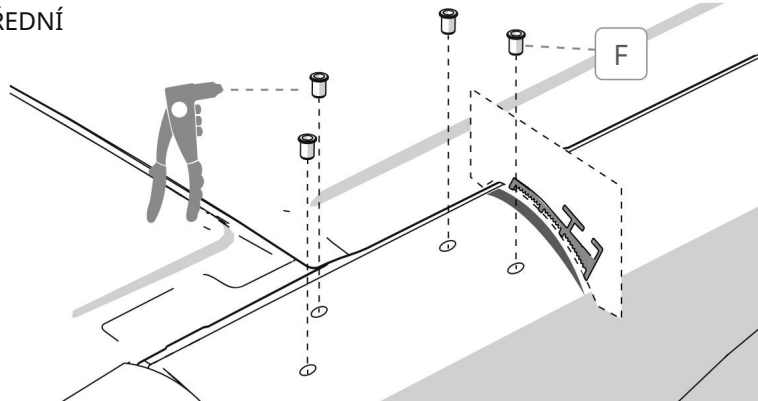

## 9 ZADNÍ A PŘEDNÍ

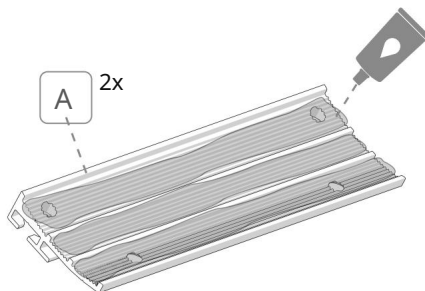
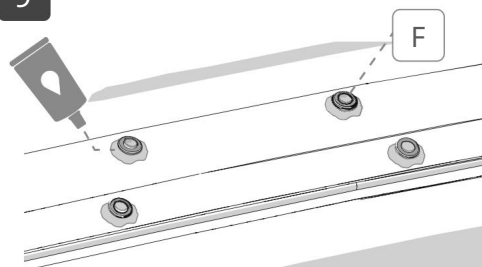

**První +**  
SIKA 252 nebo Terostat MS 937

**V** Důležité: Použití lepidla SIKA 252 (nebo Terostat MS 937) je nezbytné pro upevnění držáku (držáků).

**Z** Důležité: K upevnění konzoly (nebo konzol) je bezpodmínečně nutné použít těsnící hmotu SIKA 252 (nebo Terostat MS 937).

**FR** Upozornění: K přilepení upevňovací konzoly (upevňovací konzoly) důrazně doporučujeme použít tmel SIKA 252 (nebo Terostat MS 937).

**JE** Důležité: K upevnění podpěry (podložek) je nezbytné použít lepidlo SIKA 252 (nebo Terostat MS 937).

**TO** Důležité: Pro upevnění konzoly je bezpodmínečně nutné použít lepidlo SIKA 252 (nebo Terostat MS 937).

**NL** Důležité: Pro upevnění konzoly použijte lepidlo SIKA 252 (nebo Terostat MS 937).

**SV** Důležité: Pro upevnění držáku (na držáky) je bezpodmínečně nutné použít lepidlo SIKA 252 (nebo Terostat MS 937).

**A** Důležité: Pro upevnění konzoly je bezpodmínečně nutné použít lepidlo SIKA 252 (nebo Terostat MS 937).

**NE** Důležité: Pro připevnění držáku (držáků) musí být použito lepidlo SIKA 252 (nebo Terostat MS 937).

**BÝT** Důležité: Pro upevnění držáku (držáků) je nutné použít lepidlo SIKA 252 (nebo Terostat MS 937).

**PT** Důležité: Pro upevnění podpěry (podpěr) je bezpodmínečně nutné použít lepidlo SIKA 252 (nebo Terostat MS 937).

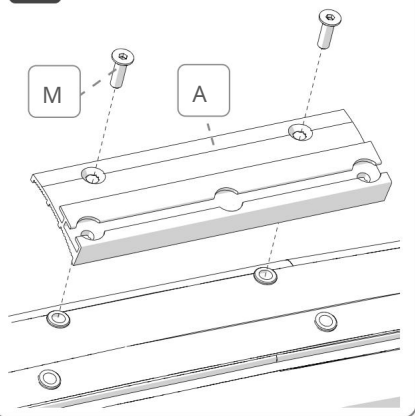
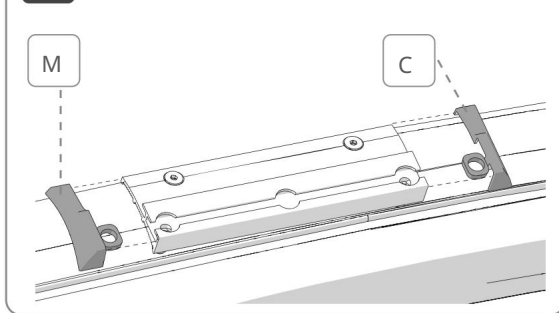
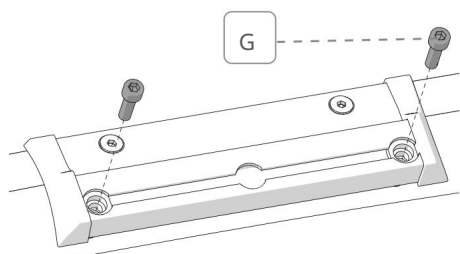
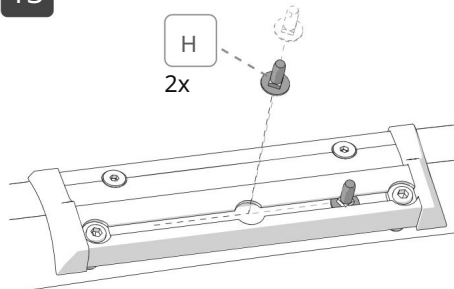
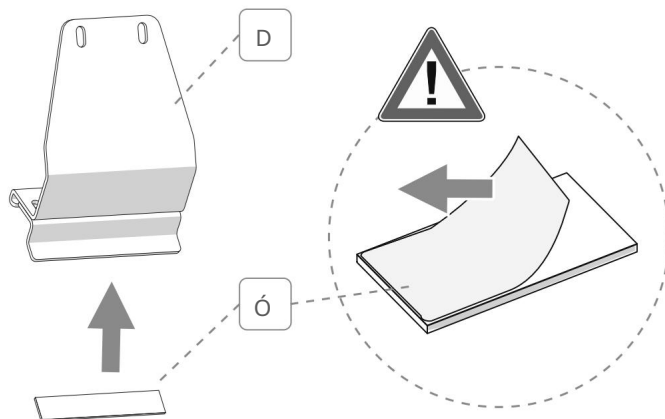
**10** ZADNÍ A PŘEDNÍ

**11** ZADNÍ A PŘEDNÍ

**12** ZADNÍ A PŘEDNÍ

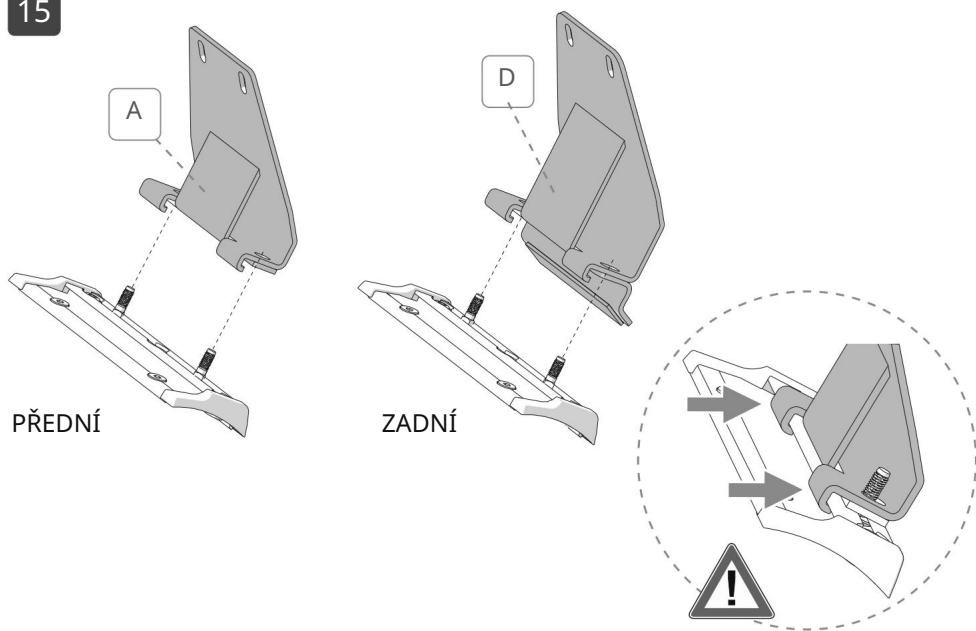
**13** ZADNÍ A PŘEDNÍ

**14**

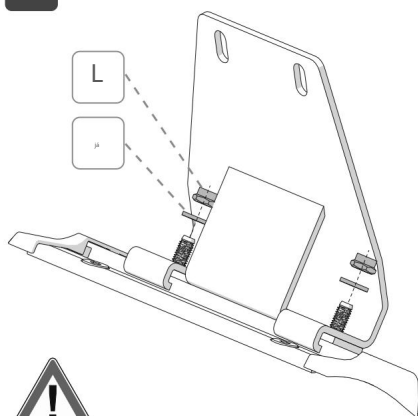

15



16 ZADNÍ A PŘEDNÍ



**V** Neutahujte úplně šrouby

**Z** Neutahujte šrouby úplně

- FR** Neutahujte šrouby úplně
- JE** Neutahujte šrouby úplně
- TO** Neutahujte šrouby úplně
- NL** Neutahujte šrouby úplně
- SV** Neutahujte šrouby úplně
- A** Neutahujte šrouby úplně
- NE** Neutahujte šrouby úplně
- BÝT** Neutahujte šrouby úplně
- PT** Neutahujte šrouby úplně.

## 17 ZADNÍ A PŘEDNÍ

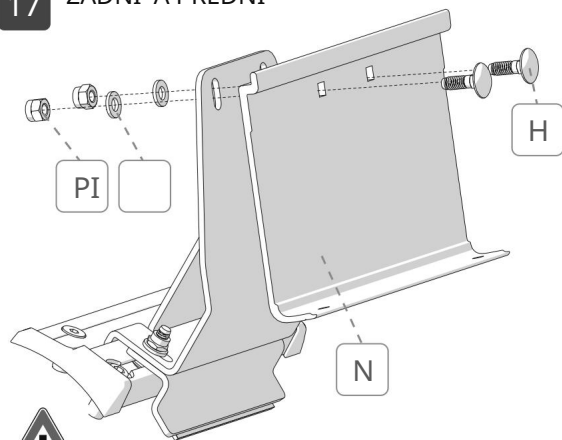

**V** Neutahujte úplně  
šrouby

**Z** Neutahujte šrouby úplně

**FR** Neutahujte šrouby úplně

**JE** Neutahujte šrouby úplně

**TO** Neutahujte šrouby úplně

**NL** Neutahujte šrouby úplně

**SV** Neutahujte šrouby úplně

**A** Neutahujte šrouby úplně

**NE** Neutahujte šrouby úplně

**BYT** Neutahujte šrouby úplně

**PT** Neutahujte šrouby úplně.

18

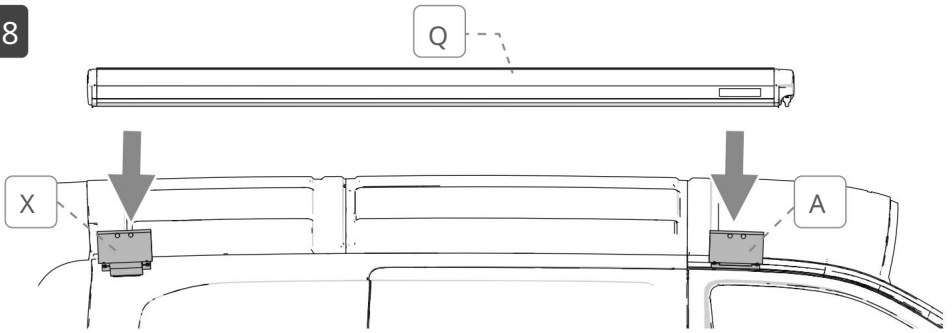

19

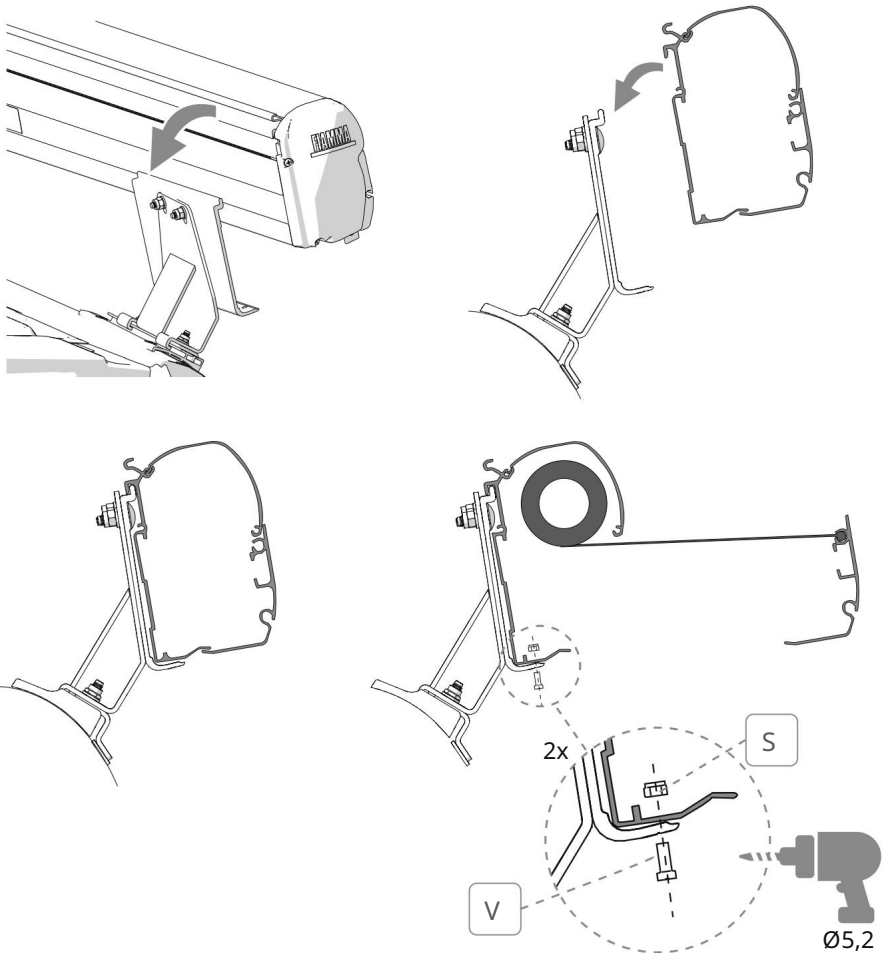



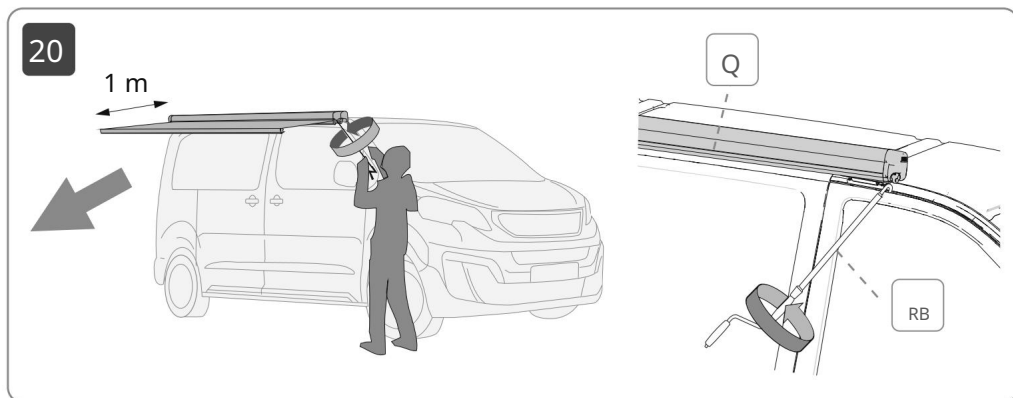

- V** Aby nedocházelo ke zbytečnému namáhání markýzy i na straně vozidla, doporučujeme vyjmout nohy asi 1 m od otvoru. Uchopte nohu poblíž jejího kloubu a přitáhněte ji k sobě. Odepněte a spusťte nohu. Po úplném rozvinutí markýzy nastavte nohy do zvolené výšky. Aby markýzu nezvedl neočekávaný poryv větru, je nutné zajistit nohy k zemi pomocí dodaných háčků. Z bezpečnostních důvodů doporučujeme ukotvit markýzu pomocí upevňovacího prvku (volitelné).

Patka pro nohu byla vytvořena tak, aby nedocházelo k jejímu nesprávnému umístění do pouzdra vodičů tyče během fáze zavírání markýzy. Při nesprávném umístění patky se olovená tyč zcela nezavře; proto je vhodné vždy správně umístit do pouzdra se základnou otočenou k vodičům (1).

- Z** Aby nebyla markýza, ale přecevíjí stěna vozidla zbytečně namáhána, je nutné po cca 1 m vysunutí položit opěrné patky na zem. Uchopte opěrnou nohu v kloubu a přitáhněte ji k sobě. Vyhákněte a spusťte opěrnou nohu z předního panelu. Zcela otevřete markýzu a nastavte opěrné nohy na požadovanou výšku. Aby se zabránilo zvednutí markýzy při náhlém větru, je nutné připevnit podpěrné nohy pomocí dodaných zemních kolíků. Pro ještě větší bezpečnost doporučujeme použít sponu (příslušenství).

Konec podpěrné nohy byl navržen tak, aby zabránil nesprávnému umístění v předním panelu (což by bránilo správnému zavírání předního panelu) během zavírání markýzy; proto se doporučuje umístit jej správným způsobem, se základnou směrem dopředu (1).

- FR** Abyste zabránili tlaku na stěnu vozidla, vytáhněte nohy markýzy po jejím vysunutí přibližně o 1 m. Uchopte patku markýzy za její kloub a přitáhněte ji k sobě. Odepněte nohu a spusťte ji dolů. Plně vysuňte markýzu a nastavte nohy do požadované výšky. Pro ochranu markýzy proti poryvům větru je nutné ukotvit patky k zemi pomocí standardně dodávaných kolíků. Pro větší bezpečnost je vhodné markýzu ukotvit pomocí napínavých popruhů (příslušenství).

Koncová část patky markýzy je navržena tak, aby při sklopení markýzy nemohlo dojít k jejímu špatnému umístění uvnitř předního pásu, což by bránilo úplnému uzavření tohoto pásu. Proto se doporučuje umístit jej vždy správným způsobem, základnu orientovanou směrem k čelence (1).

- JE** Aby nedošlo k nadměrnému namáhání stěny vozidla, odstraňte nohy do vzdálenosti asi 1 m. Vezměte tlapu za loket a přitáhněte ji k sobě. Odepněte nohu a spusťte ji dolů. Dokončete otevření markýzy a nastavte nohy do požadované výšky. Aby se markýza nenadzedla při náhlém poryvu větru, je nutné nohy ukotvit k zemi pomocí kolíků, které jsou standardem. Pro větší bezpečnost doporučujeme ukotvit markýzu pomocí upevňovacího prvku (volitelné). Patka nohy je vytvořena tak, že při zavírání markýzy nemůže být omylem umístěna do předního krytu, což by způsobilo, že samotný přední kryt zůstane otevřený; proto doporučujeme skladovat vždy správným způsobem tak, aby základna směrem k čelence (1).



TO

Aby nedošlo k namáhání stěny vozidla, vytáhněte tyč e přibližně 1 m od otvoru.

Uchopte tyč za kloub a přitáhněte ji k sobě. Odhákne tyč a spusťte ji.

Dokončete otevření markýzy a nastavte tyč e do požadované výšky.

Aby se markýza nezvedla při náhlém poryvu větru, je nutné připevnit tyč e k zemi pomocí dodaných kolíků.

Pro větší bezpečnost doporučujeme markýzu ukotvit pomocí upevňovacího prvku (příslušenství).

Noha tyče je vyrobena tak, aby ve fázi zavírání markýzy bylo zabráněno nesprávné poloze v sedle čela, která by způsobila, že by přední část zůstala otevřená; proto je vhodné jej skladovat vždy správným způsobem tak, aby základna směřovala dopředu (1).

NL

Aby nedošlo k přetížení stěny vozidla, vyjměte tyčky přibližně 1 m od otvoru.

Uchopte hůl na straně kloubu a přitáhněte ji k sobě. Vyhákněte hůl a spusťte ji. Dokončete otevření markýzy a nastavte tyč e do požadované výšky.

Aby se zabránilo zvednutí markýzy náhlými poryvy větru, měly by být tyče a zajištění k zemi pomocí kolíků, které jsou součástí dodávky.

Pro větší bezpečnost doporučujeme ukotvit markýzu pomocí upevňovacího prvku (příslušenství).

Patka násady je konstruována tak, aby při zavírání markýzy bylo zabráněno nesprávné poloze v sedle předního panelu, která by udržela přední panel otevřený; proto se doporučuje skladovat vždy správně, spodní stranou k přednímu panelu (1).

SV

Aby se zabránilo zatížení stěny vozidla, musí být tyče po zahájení otevření vytaženy přibližně 1 m.

Uchopte tyč z odklápací části a vytáhněte ji směrem k sobě. Uvolněte tyč a spusťte ji. Otevřete markýzu a nastavte tyč e do požadované výšky.

Aby se zabránilo zvednutí markýzy náhlým poryvem větru, musí být tyče připevněny k zemi pomocí dodaných kolíků.

Pro zvýšení bezpečnosti doporučujeme ukotvit markýzu pomocí Tie-Down (příslušenství).

Patka tyče byla navržena tak, aby zabránila nesprávnému umístění v sedle přední části při zavírání markýzy a ponechání přední části otevřenou; doporučujeme jej proto vrátit vždy správně tak, aby základna směřovala k přední části (1).

A

Aby nedocházelo k namáhání stěny vozidla, vyklopí se opěrné nohy při otevření markýzy cca. 1 metr.

Uchopte kloub opěrné nohy a přitáhněte k sobě. Uvolněte opěrnou nohu a spusťte ji. Zcela otevřete markýzu a nastavte opěrné nohy do požadované výšky.

Aby nedošlo k nadzvednutí markýzy náhlým poryvem větru, je nutné připevnit nosné nohy k zemi pomocí dodaných kolíků.

Pro dosažení větší bezpečnosti doporučujeme kotvit markýzu lištou dolů (volitelně).

Patka nosné nohy je navržena tak, aby při zavírání markýzy bylo zabráněno jejímu nesprávnému uložení do lože iska přední tyče, čímž by samotná přední tyč zůstala otevřená.

Proto se doporučuje vždy jej správně vrátit na místo tak, aby spodní část směřovala k přední tyči (1).

NE

Abyste zabránili namáhání stěny vozidla, vytáhněte tyč e přibližně 1 m poté, co jste je začali otevřít.

Uchopte tyč na konci spojky a vytáhněte ji směrem k sobě. Povolte tyč a spusťte ji. Dokončete otevření markýzy a nastavte tyč e do požadované výšky.

Aby markýza nezvedla neočekávaný poryv větru, musí se sloupky zajistit k zemi pomocí dodaných hmoždinek.

Pro lepší bezpečnost doporučujeme ukotvit tyč e pomocí Tie-Down zařízení (příslušenství).

Patka tyče je vyrobena tak, aby při zavírání markýzy bylo zabráněno nesprávnému umístění v přední části, což by vedlo k tomu, že by přední část zůstala otevřená. Doporučujeme jej proto umístit vždy správně tak, aby základna směřovala dopředu (1).

BÝT

Aby nedošlo k poškozování stěny vozidla, vytahujte kolíky pouze ve vzdálenosti asi 1 metru.

Uchopte tyč na straně kloubu a přitáhněte ji k sobě. Uvolněte tyč a stáhněte ji dolů. Dokončete otevření markýzy a nastavte kolíky do požadované výšky.

Abyste zabránili zvednutí markýzy v důsledku náhlého poryvu větru, zajistíte kolíky k zemi pomocí dodaných klíčů.

Pro dodatečnou bezpečnost doporučujeme markýzu ukotvit pomocí upevňovacích prvků (příslušenství).

Nosná noha tyče je konstruována tak, aby při zavírání markýzy bylo zabráněno jejímu nesprávnému nastavení v předním krytu, což by způsobilo, že by přední kryt zůstal otevřený. Proto se doporučuje jej vždy nastavit správně na místě od podstavce směrem k přednímu krytu (1).

PT

Abyste zabránili namáhání stěny vozidla, vytáhněte kolíky asi 1 metr od otvoru.

Uchopte kolík na straně kloubu a vytáhněte jej směrem k sobě. Odpojte kolík a spusťte jej. Dokončete otevření markýzy a nastavte kolíky do požadované výšky.

Abyste zabránili zvednutí markýzy náhlým poryvem větru, je nutné upevnit kolíky v zemi pomocí dodaných tyčí.

Pro větší bezpečnost vám doporučujeme upevnit markýzu pomocí upevňovacího prvku (příslušenství).

Patka kolíku byla navržena tak, aby ve fázi zavírání markýzy bylo zabráněno nesprávné poloze v sedle přední části, která by ji nechala otevřenou; proto je vhodné je vždy vyměnit správným způsobem tak, aby základna směřovala dopředu (1).

21

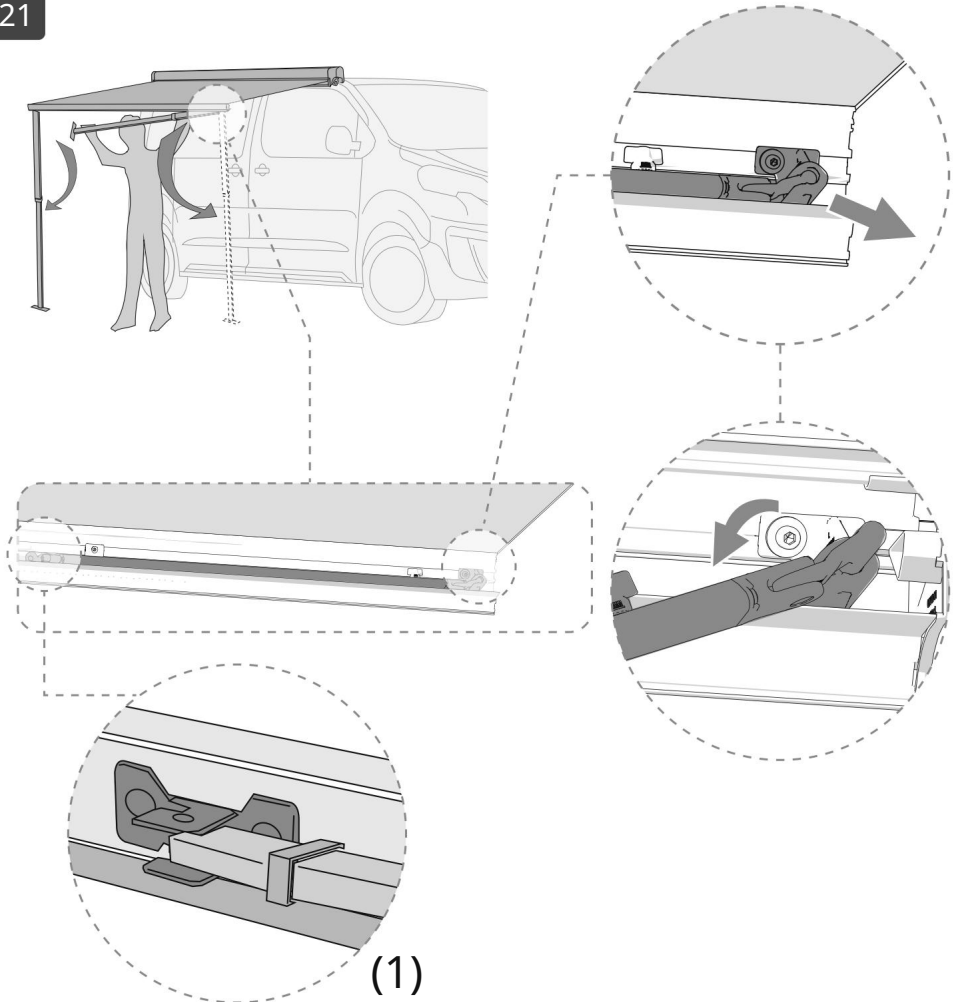

22

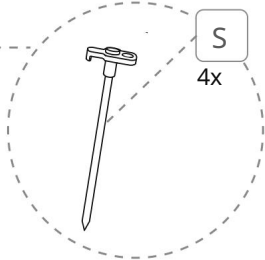
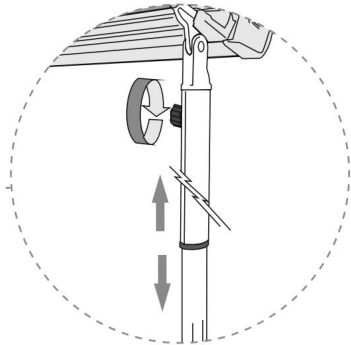
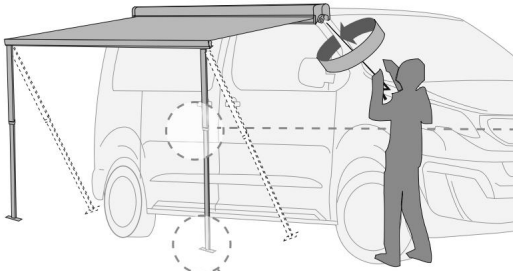

23

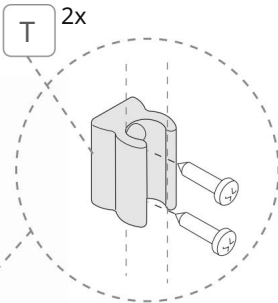
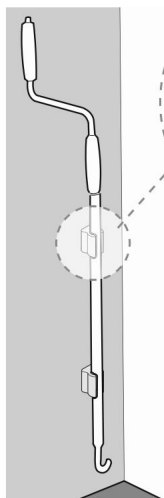

24

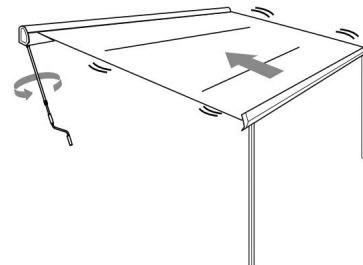
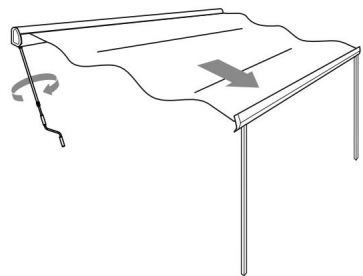

- V** Pokud chcete připevnit podpěrné nohy k vozidlu (volitelné upevnění), připevněte nástěnné držáky (pouze na vyztužených bodech).
- Z** Nosná ramena lze také zasunout do nástěnných držáků. Nástěnné držáky lze připevnit pouze na zesílené body.
- FR** Pro upevnění patek markýzy k vozidlu (volitelná montáž) umíste držáky na stěnu (pouze na vyztužené body).
- JE** K zavěšení nohou markýzy k vozidlu použijte sadu pro upevnění na stěnu (pouze na zesílených místech).
- TO** Pro připevnění tyčí markýzy k vozidlu (volitelná montáž) připevněte nástavce ke stěně (pouze v zesílených bodech).
- NL** Upevněte nástěnné úchyty (pouze ve vyztužených bodech) k zavěšení tyčí markýzy k vozidlu.
- SV** Pro připojení markýzových tyčí k vozidlu (volitelná instalace) musí být spoje upevněny na stěně (pouze v zesílených bodech).
- A** Pro připevnění podpěrných nohou k vozidlu (dodatečná montáž) je nutné připevnit nástěnné držáky (pouze v zesílených bodech).
- NE** Pro připevnění tyčí na markýze k vozidlu (alternativní montáž) připevněte upevňovací zařízení na stěnu (pouze v zesílených bodech).
- BÝT** Připojte tyče markýzy k vozidlu (instalace příslušenství) připevněním spojovacích zařízení ke stěně (pouze na potvrzených místech).
- PT** Pro připevnění markýzových kolíků k vozidlu (volitelná montáž) upevněte úchyty ke stěně (pouze na zesílených místech).

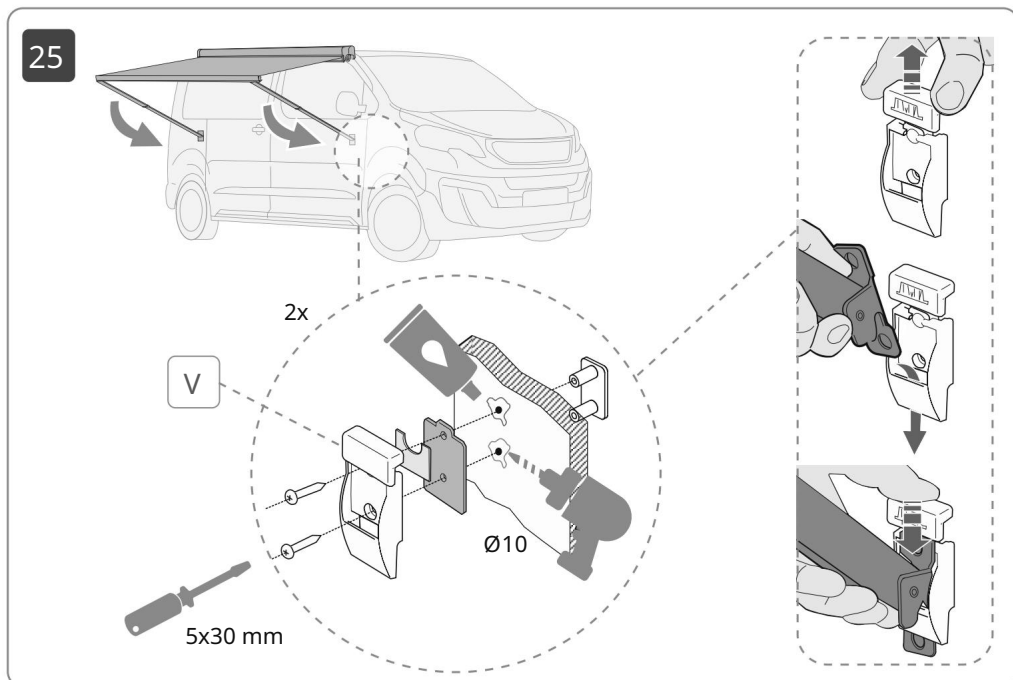



- V** Před odchodem se ujistěte, že je markýza správně zavřená. Markýza je otevřená. Je vidět červená vlajka. Když je markýza zcela zavřená, červený praporek již není vidět.
- Z** Před jízdou zkontrolujte, zda je markýza zcela zavřená. Při vysunutí markýzy je viditelný červený indikátor. Když je markýza zcela zasunuta, červený indikátor již není vidět.
- FR** Před odjezdem zkontrolujte, zda je markýza správně zavřená. Žaluzie jsou otevřené. Je vidět červená záložka. Když je roleta zcela zavřená, červený indikátor již není vidět.
- JE** Před odjezdem zkontrolujte, zda je markýza dokonale zavřená. Markýza je otevřená. Je vidět červená vlajka. Když je markýza zcela zavřená, červený praporek není vidět.
- TO** Před odjezdem zkontrolujte, zda je markýza dokonale zavřená. Při otevřené markýze je vidět červený indikátor. Když je markýza zavřená, červený indikátor již není vidět.
- NL** Před jízdou zkontrolujte, zda je markýza zcela zavřená. Když je markýza otevřená, je vidět červený nápis. Když je markýza zavřená, červený nápis již není vidět.
- SV** Před odjezdem zkontrolujte, zda je markýza zcela zavřená. Při vysunutí markýzy je vidět červené signální světlo. Když je markýza srolovaná, červené signální světlo není vidět.
- A** Když je markýza otevřená, je viditelný červený indikátor. Když je markýza zavřená, červený indikátor již není vidět. Před jízdou zkontrolujte, zda je markýza zavřená.
- NE** Před odjezdem zkontrolujte, zda je markýza dokonale zavřená. Když je markýza otevřená, je vidět červené varování. Když je markýza zavřená, červené varování není vidět.
- BÝT** Před odjezdem zkontrolujte, zda je markýza správně zavřená. Když je markýza otevřená, je vidět červená značka. Zavřená markýza červená značka již není vidět.
- PT** Před odjezdem zkontrolujte, zda je markýza dokonale uzavřena. Při otevřené markýze je viditelný červený indikátor. Při zavřené markýze již není vidět červený indikátor.

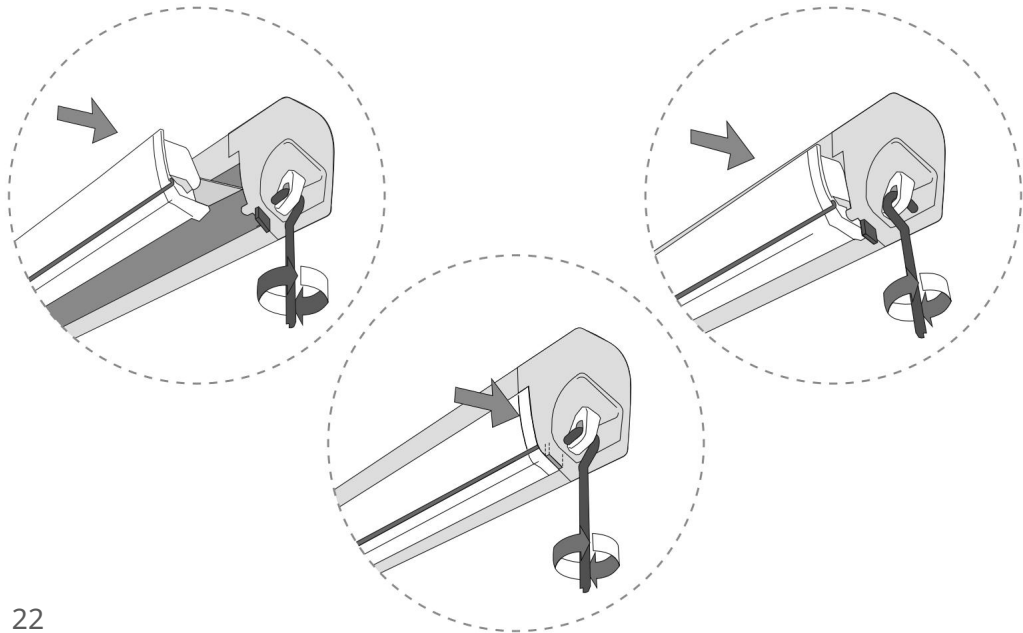

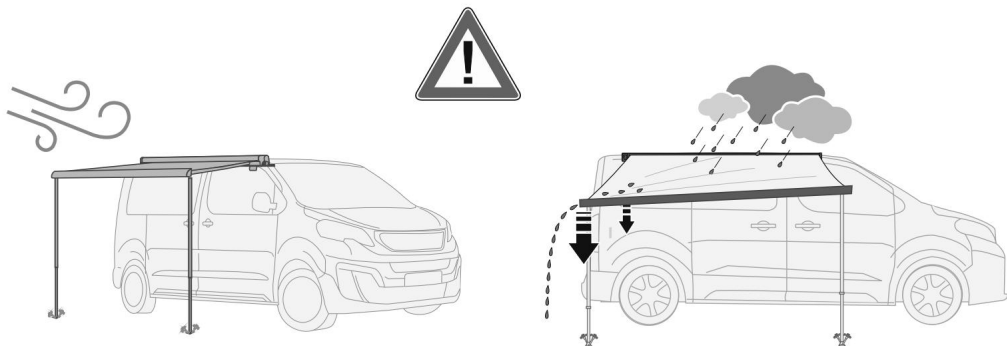

**V** Připomínáme, že se markýza slouží jako ochrana proti slunci, proto v případě deště, větru nebo sněhu markýzu zavřete. V opačném případě proveďte následující opatření: Spusťte jednu stranu markýzy, aby voda mohla odtékat.

**Z** Markýza je sluneční clona, proto se musí zatáhnout při silném větru, silném dešti nebo sněhu! Jinak podpěrnou nohu trochu spusťte, aby mohla voda odtéct.

**FR** Nezapomeňte, že se markýza byla navržena jako ochrana před sluncem, a proto musí být v případě špatného počasí (vítr, dešť nebo sníh) zavřena. V opačném případě spusťte jednu nohu na jedné straně, abyste vypustili vodu.

**JE** Markýza byla navržena tak, aby chránila před sluncem a v případě větru, deště nebo sněhu je vhodné ji zavřít. Různé provádějte náležitá opatření, snižte jednu nohu tak, aby voda tekla.

**TO** Nezapomeňte, že se markýza byla navržena tak, aby vás chránila před sluncem. Proto je vhodné ji v případě větru, deště nebo sněhu zavřít. V opačném případě spusťte tyč, aby mohla voda odtékat.

**NL** Nezapomeňte, že se markýza je navržena tak, aby poskytovala ochranu před sluncem. V případě větru, deště nebo sněhu je proto vhodné ji zavřít. V opačném případě sklopte tyč, abyste vypustili vodu.

**SV** Nezapomeňte, že se markýza byla navržena tak, aby chránila před sluncem. Měl by být tedy uzavřen v souvislosti s větrem, deštěm nebo sněhem. V případě deště také spusťte tyč, aby mohla voda odtékat.

**DE** Nezapomeňte, že se markýza je určena k ochraně před sluncem. V opačném případě je jedna noha snížená, aby mohla voda odtékat.

**NE** Nezapomeňte, že se markýzy jsou určeny k ochraně před sluncem. V případě větru, deště nebo sněhu je proto doporučujeme zavřít. Nebo můžete spustit jednu z tyčí, aby mohla voda odtékat.

**FI** Nezapomeňte, že se markýza je navržena jako ochrana proti slunci. Proto je zavřete, pokud fouká nebo prší voda nebo sníh. V opačném případě spusťte jednu hromadu, aby mohla voda volně odtékat.

**PT** Nezapomeňte, že se markýza je navržena tak, aby vás chránila před sluncem. Proto je vhodné ji v případě větru, deště nebo sněhu uzavřít. Pokud ne, spusťte kůl, aby voda mohla odtékat.

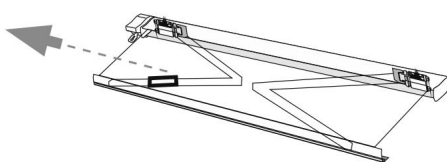

**V** V případě problémů kontaktujte svého místního prodejce a uveďte údaje na typovém štítku. Pro výkres náhradních dílů navštivte naše webové stránky.

**Z** V případě problémů kontaktujte prodejce a ty, které jsou uvedeny na štítku komunikovat data. Rozložení výkres najdete na domovské stránce

**FR** V případě problému kontaktujte prodejce a poskytněte mu informace uvedené na štítku. Podívejte se na webové stránky pro rozložení pohled na náhradní díly.

**JE** V případě jakéhokoli problému kontaktujte svého místního distributora a poskytněte mu data na desce. Rozložení pohled na náhradní díly naleznete na webových stránkách.

**TO** V případě problémů kontaktujte svého místního prodejce a sdělte mu údaje uvedené na typovém štítku. Schéma náhradních dílů naleznete na webové stránce.

**NL** V případě problémů se obraťte na svého místního prodejce a uveďte údaje na typovém štítku. Detailní výkres s díly naleznete na webových stránkách.

**SV** V případě problémů kontaktujte místního prodejce a poskytněte informace na typovém štítku. Přejděte na webovou stránku, kde najdete rozložení pohled na náhradní díly.

**A** V případě problémů kontaktujte svého místního prodejce a poskytněte mu informace na štítku. Seznam náhradních dílů naleznete na webových stránkách.

**NE** V případě problémů kontaktujte svého místního prodejce a poskytněte informace na typovém štítku. Podrobné výkresy náhradních dílů naleznete na webových stránkách.

**BYT** Pokud nastanou problémy, kontaktujte prodejce ve vaší oblasti a nahlaste informace na štítku. Obrázky volných dílů náhradních dílů najdete na webu.

**PT** V případě problémů kontaktujte prodejce v dané oblasti a sdělte mu údaje vyryto na desce. Na webových stránkách naleznete rozložení pohled na náhradní díly.



Tmavě černá



Polární bílá



Titan



## V

Přečtěte si pozorně následující cí pokyny a varování ; nedodrží ení těchto pokynů k instalaci a používání , jakož i zákonů pro řízení v příslušné zemi může způsobit vážné škody nebo škody, za které výrobce odmítá veškerou odpovědnost.

Ušchovejte původní obal pro případ vrácení

Před instalací zajistěte kompatibilitu s vozidlem, na kterém musí být produkt nainstalován.

Vždy je povinná kontrola, zda je stěna/střecha dostatečně pevná a vhodná pro zaručení odolnosti kotvení bodů . Pokud ne, není zaručena přilnavost a dodržení maximálního zatížení uvedeného v návodu a bude nutné jej vyztužit.

Před odchodem se ujistěte, že je markýza správně zavěšená. Poškozená látka nedovoluje markýze se dokonale srolovat. Nikdy markýzu nepoužívejte s poškozenou střešní krou.

Pravidelně kontrolujte stav upevnění držáků , zejména po ujetí prvních kilometrů od montáže a pokud jde před a po dlouhých cestách, ujistěte se, že se nepohnuly a že je dotaženo správně.

Vždy dodržujte rychlostní limity a silniční zákon. Rychlost by měla vždy odpovídat dopravním podmínkám a zatížení nákladu.

Markýzy jsou vyráběny ve vysokém standardu kvality, ale některé vlastnosti materiálů (jako malé nedokonalosti laku nebo linearita hliníkových profilů ; malé stopy nebo lehké deformace plastových dílů ), které by mohly být interpretovány jako vady, jsou odvozeny od materiálu a ze specifických pracovních postupů a tyto vlastnosti se projevují , i když Fiamma používá pokročilé a inovativní techniky strojní výroby.

Kromě našich přírodních kontrol kvality necháváme naše látky také průběžně kontrolovat nezávislými instituty, abychom zajistili, že látka je odolná proti roztržení , udržuje váhu vody, barvy nevyblednou a je odolná vůči povětrnostním vlivům.

Aby byla zaručena perfektní kvalita, jsou látky několikrát voskovány nebo laminovány.

Během této operace by se mohly jednotlivé barevné pigmenty pohybovat a vytvářet tak v materiálu malá světlá místa, což jsou pouze nepravidlosti, kterým je technicky nevyhnutelné se vyhnout, ale nesnižují nepropustnost látky.

### POKYNY K ÚDRŽBĚ Před uzavřením

markýzu se ujistěte, že je zcela suchá a čistá.

Zbývající vlhkost by mohla způsobit skvrny. Pokud však nemáte jinou možnost, než markýzu zavěsit, když je ještě mokrá, ujistěte se, že ji otevřete pro sušení maximálně do 12 hodin. Většina nečistot je povrchová a lze je odstranit čistou vodou a hadříkem nebo kartáčem. Pokud je látka velmi znečištěná, přidejte trochu jemného čisticího prostředku (marseillské mýdlo).

Nikdy nepoužívejte agresivní chemické látky a nikdy nečistěte látku vysokotlakým strojem. Doporučujeme nepoužívat markýzu při teplotě pod 0°C.

Doporučujeme nemýt vnější potah markýzy agresivním prostředkem, který by mohl změnit povrchovou úpravu nebo materiálu.

Pokud je markýza více než 100 mm mimo tvar vozidla, musí být přítomnost markýzy zaznamenána v technickém průkazu vozidla (DIN 75303 - 2019).

## Z

Přečtěte si pozorně následující pokyny a varování. Nedodržení tohoto návodu k instalaci a použití, jakož i ustanovení předpisů o silničním provozu v zemi použití může vést k vážným škodám, za které výrobce nenese žádnou odpovědnost. Ušchovejte původní obal pro případ vrácení.

Před montáží se ujistěte, že je výrobek kompatibilní s vozidlem, na které má být nainstalován. Je důležité vždy zkontrolovat, zda je stěna/střecha vozidla dostatečně pevná a vhodná k zajištění pevnosti kotevnic bodů. V opačném případě nelze zaručit bezpečné upevnění a dodržení maximální hmotnosti uvedené v návodu a je nutné provést opatření pro zesílení.

Před jízdou zkontrolujte, zda je markýza zcela zavřená. Nesprávné zavření markýzy může být způsobeno poškozenou látkou. Pokud je látka poškozená, markýzu nepoužívejte.

Pravidelně kontrolujte upevnění držáků, zejména po prvních několika kilometrech ujetých po instalaci a pokud je před a po dlouhých cestách, abyste se ujistili, že se nepohnuly a jsou tedy správně umístěny v požadované poloze.

Vždy dodržujte rychlostní limity a dopravní předpisy. Rychlost musí být vždy přizpůsobena stavu provozu a zatížení vozidla.

Markýzy jsou vyráběny ve vysokém standardu kvality. Navzdory tomu, že společnost Fiamma používá vysoce kvalitní strojní zařízení, výrobní a balicí techniky, se však mohou vyskytnout malé nedokonalosti v povlaku a linearitě hliníkových profilů, malé skvrny a mírné deformace plastových dílů, což závisí na samotných materiálech a na konkrétních výrobních procesech.

Kromě našich přírodních kontrol kvality jsou naše látky pravidelně testovány nezávislými laboratorními pevnost v roztržení, tlak vody, světlostálost a odolnost proti povětrnostním vlivům.

Pro zajištění absolutní těsnosti je látka několikrát potažena nebo laminována. Jednotlivé barevné pigmenty se přitom mohou posouvat a na povrchu látky se objevují velmi malé světlé skvrny, což jsou pouze technicky nevyhnutelné nerovnosti látky, které nijak neovlivňují nepromokavost látky.

Všechny tkaniny jsou svařeny, aby byla zajištěna vysoká úroveň nepromokavosti: předtím se mohou na přední m/řední m/panelu (i při otevřené markýze) tvořit malé kapky, které v žádném případě neovlivňují funkčnost výrobku.

Povětrnostní vlivy mohou časem vést ke změnám barvy.

**PÉČE A ÚDRŽBA Markýzu zavírejte**

pouze tehdy, když je suchá a pokud možno čistá.

Zbytková vlhkost může způsobit skvrny. Pokud jste nuceni markýzu zatáhnout s ještě vlhkým hadříkem, nejpozději po 12 hodinách ji znovu otevřete, aby se vysušila.

Většina nečistot je povrchová a lze je odstranit vodou a čistým hadříkem nebo kartáčem. Pokud je hadřík silně znečištěný, přidejte do vody neutrální čisticí prostředek (marseillské mýdlo). Nikdy nepoužívejte agresivní chemikálie nebo vysokotlaké čističe. Doporučuje se nepoužívat markýzu při teplotách pod 0°C.

Nedoporučujeme čistit vnější kryt markýzy agresivním prostředkem, který by mohl změnit povrchovou úpravu nebo materiál markýzy.

Pokud namontovaná markýza vyčnívá více než 100 mm z obrysu vozidla, musí být v technickém průkazu vozidla namontována markýza (DIN 75303 - 2019).

FR

Přečtěte si pozorně následující cí montáž ní pokyny. Nedodrž ení těchto pokynů pro instalaci nebo použití , jakož i norem vztahují cí ch se k silniční mu zákonu země, ve které jedete, mů ž e způ sobit váž né š kody, za které výrobce nenese odpovědnost. Uchovejte pů vodní obal pro pří padné vrácení .

Př ed montáž í se ujistěte o kompatibilitě produktu, který má být instalován na vozidlo. Je nutné zkontrolovat, zda je stěna/stř echa vozidla dostatečně pevná nebo zda je vhodná pro zajiš tění pevnosti upevňovac ích bodů . V opačném pří padě již nebude respektováno dobré chování a maximální nosnost a stěna nebo stř echa budou muset být vyztuž eny.

Př ed odjezdem zkontrolujte, zda je markýza správně zavř ená. Špatně uzavř ená roleta mů ž e poš kodit látku. Nikdy markýzu nepouž ívejte, pokud je látka poš kovaná.

Pravidelně kontrolujte stav upevnění patek, a to zejména po ujetí několika kilometrů po dokonč ení montáž e. Zkontrolujte kvalitu utaž ení a zda se výstupky nepohnuly.

Dodrž ujte rychlostní limity a silniční př edpisy. Rychlost musí vž dy respektovat dopravní podmí nky na vozovce a př epravovaný náklad.

Design naš ích rolet splňuje vysoký standard kvality. Mohou se vš ak vyskytnout drobné nedokonalosti v laku nebo povrchové úpravě hliní kových profilů , malé stopy a mí rné deformace plastových prvků , protože e to závisí na samotných materiálech a specifických výrobní ch postupech – a to i př esto, ž e společnost Fiamma použ í vá nejpokroč ílejš í a nejnovativnějš í výrobní nástroje, a techniky.

Kromě naš ích velmi pří sných kontrol kvality necháváme naš e látky pravidelně analyzovat nezávislými laboratoř emi, abychom zajistili dobrou odolnost proti roztrž ení , tlaku vody a zaruč íli stálost barev a odolnost vů č í povětrnostní m vlivů m.

Aby byla zaruč ena absolutní př ílnavost, jsou látky několikrát potaž eny a laminovány. Během této operace se barevné pigmenty mohou pohybovat a vytvář et na povrchu tkaniny malé světlé body, což jsou jednoduché nepravidelnosti tkaniny, které jsou technicky nevyhnutelné, ale v ž ádném pří padě nesniž ují nepropustnost tkaniny. Vš echny látky jsou navař eny na přední č elenku, aby byly vysoce voděodolné. Během deš ť ových epizod se mohou v blí zkosti přední ho č elenka tvoř it malé kapky, i když je markýza nasazena, ale funkč nost výrobku to nijak neohrož uje.

V prů běhu č asu atmosférické č initele pravděpodobně způ sobí barevné změny.

#### PÉČE A ÚDRŽ BA

Markýzu stahujte pouze tehdy, je-li suchá a pokud mož no čistá.

Zbývají cí vlnkost mů ž e způ sobit skvrny. Pokud vš ak musí te markýzu zavř ít, dokud je látka ješ tě mokrá, pak ji rozlož te, aby do 12 hodin uschla. Neč istoty jsou obvykle povrchové a lze je odstranit vodou pomocí hadří ku nebo kartáče. Když je látka velmi zneči š těná, př idejte do vody neutrální prací prostř edek

(Marseillské mýdlo). K či š tění nikdy nepouž ívejte agresivní chemikálie nebo vysokotlaké č ističe.

Doporuč ujeme nepouž ívat markýzu při teplotách pod 0°C.

Mytí vnějš í ho pláš tě markýzy se nesmí provádět agresivní mi č isticí mi prostř edky, které by mohly změnit povrchovou úpravu nebo materiály samotné.

Pokud markýza vyč ní vá z vozidla o ví ce než 100 mm, je nutné pří tomnost markýzy nahlásit v technickém prů kazu vozidla (DIN 75303 - 2019).



JE

Přečtěte si prosím pozorně následující pokyny a varování; Nedodržení těchto předpisů pro montáž a použití a předpisů silničního zákona země, ve které jedete, může způsobit sobě vážné škody, za které výrobce odmítá veškerou odpovědnost.

Doporučuje se uschovat originální obal, aby byl k dispozici pro případ vrácení

Před montáží se ujistěte, že je výrobek kompatibilní s vozidlem, do kterého bude instalován. Je nutné vždy zkontrolovat dostatečnou pevnost stěny/střechy vozidla a zda je dostatečná pro zajištění odolnosti kotveních bodů. V opačném případě není zaručeno upevnění a dodržení maximální hmotnosti zatížení uvedeného v návodu a bude nutné je vyztužit.

Před odjezdem zkontrolujte, zda je markýza dokonale zavřená. Nedokonalé uzavření markýzy může způsobit sobě poškození plátnem. Nepoužívejte markýzu s poškozeným plátnem.

Pravidelně kontrolujte stav upevnění podpěr (zejména po prvních km) a ujistěte se, že se nepohybují a že nastavení jsou správná.

Vždy dodržujte omezení rychlosti a dopravní předpisy. Rychlost musí být přizpůsobena stavu provozu a přepravovanému nákladu.

Markýzy jsou vyráběny ve vysokém standardu kvality. Malé nedokonalosti v laku a v linearitě hliníkových profilů, malé stopy a mírné deformace plastových dílů se objevují i přesto, že Flamma používá pokročilé výrobní a balicí stroje a závisí na materiálech a konkrétních procesech zpracování.

Po absolvování našich přísných kontrol kvality jsou naše plátna kontrolována nezávislými instituty, aby byla zaručena tkanina zcela odolná proti roztržení, odolává tlaku vody, mají dlouhotrvající barvy, jsou odolná vůči světlu a praní.

Aby byla zaručena odolnost produktu, jsou tkaniny víckrát laminovány nebo potaženy. Během této operace se mohou jednotlivé barevné pigmenty pohybovat a tím vznikají velmi malé světlé skvrny, které jsou pouze technicky nevyhnutelnými nepravidelnostmi v tkaninách a neohrožují nepromokavost plátna.

Všechna plátna jsou na přední straně svařena, aby byla zaručena vysoká odolnost vůči vodě: v případě deště se mohou v přední části tvořit malé kapky, a to i při otevřené markýze; tato situace nijak naruší funkčnost markýzy.

Atmosférické látky mohou v průběhu času způsobit barevné změny.

#### NÁVOD K VYTVÁŘENÍ A ÚDRŽBĚ

Markýzu zavírejte pouze v případě, že je suchá a případně pěkná. Zbytková vlhkost může způsobit skvrny. Pokud ještě musí být markýzu zavřít s ještě vlhkým plátnem, po maximálně 12 hodinách je nutné ji znovu otevřít, aby uschla. Většina nečistot je povrchová a lze je odstranit vodou, houbou nebo kartáčem. Pokud by bylo plátno příliš špinavé, přidejte do vody jemný prací prostředek.

Nepoužívejte agresivní chemikálie a nikdy nepoužívejte vysokotlaký čistič.

Markýzu je vhodné nepoužívat při teplotách pod 0 °C

Vnější potah markýzy je vhodné nemýt agresivním prostředkem, který by mohl změnit povrchové úpravy nebo materiály.

Pokud musí namontovaná markýza vyčnívat z obrysu vozidla o více než 100 mm, bude muset být markýza zahrnuta v technickém průkazu vozidla (DIN 75303 - 2019).

TO

Přečtěte si pozorně následující cí pokyny a varování ; nedodrží ení těchto předpisů pro montáž a použ ítí , jakož i předpisů o silniční m provozu v zemi provozu mů ž e způ sobit váž né š kody, za které výrobce odmítá veš kerou odpovědnost.

Uschovejte pů vodní obal pro pří pad vrácení .

Před montáž í zajistěte kompatibilitu s vozidlem, na které má být produkt instalován. Je nutné vž dy zkontrolovat dostateč nou pevnost stěny/stř echy vozidla a zda je vhodná pro zajiš tění odolnosti kotevni ch bodů . V opač ném pří padě není zaruč eno těsnění a dodrží ení maximální ho zatí ž ení uvedeného v návodu a bude nutné jej využít it.

Před odjezdem zkontrolujte, zda je markýza dokonale zavř ená. Nedokonalé uzavř ení markýzy mů ž e být způ sobeno poš kozeným plátnem. Nepouž ívejte markýzu s poš kozenou látkou.

Pravidelně kontrolujte stav upevnění dr ž áků , zejména po ujetí první ch km od montáž e a pokaž dé před a po dlouhých cestách, ujistěte se, ž e se nepohnuly a ž e jsou správně utaž eny.

Vž dy dodrží ujte rychlostní limity a dopravní předpisy. Rychlost musí být vž dy př izpů sobena dopravní situaci a př epravovanému nákladu.

Markýzy jsou vyráběny ve vysokém standardu kvality. Drobné nedokonalosti na lakování a na linearitě hliní kových profilů , malé stopy a mí rné deformace plastových dí lů se objevují i př esto, ž e Fiamma použ ívá pokročilé strojní vybavení , výrobní a balicí techniky a závisí na samotných materiálech a specifických výrobní ch postupech.

Kromě naš ich pří sných kontrol kvality necháváme naš e látky pravidelně kontrolovat nezávislými laboratoř emi, abychom zjistili jejich odolnost proti roztrž ení , tlaku vody, světlostálost a odolnost vů č i povětrnostní m vlivů m.

Pro zajiš tění absolutní těsnosti jsou látky několikrát potaž eny nebo laminovány.

Při této operaci se mohou jednotlivé barevné pigmenty pohybovat a na povrchu látek tak vznikají velmi malé sví tí č ečky, které jsou pouze technicky nevyhnutelnými nerovnostmi látek a které ani v nejmenš í m nenaruš ují nepromokavost látky.

Vš echny látky jsou z přední strany př ívař eny pro vysokou vodotěsnost: v pří padě deš tě se mohou v přední č ásti tvoř it malé kapky a to se stává i při otevř ené markýze, tato situace nijak neovlivňuje funkč nost výrobku.

Atmosférické látky mohou v prů běhu času způ sobit barevné změny.

#### PÉČE A ÚDRŽ BA Markýzu

zavř ejte pouze v pří padě, ž e je suchá a pří padně čistá.

Zbytková vlhkost mů ž e způ sobit skvrny. Pokud jste vš ak nuceni markýzu zavř ít s ješ tě vlhkou látkou, maximálně po 12 hodinách ji „znovu otevř ete“, aby uschla. Věš ina nečistot je povrchová a lze je odstranit vodou a čistým hadř í kem nebo kartáč em. Pokud je látka velmi zneči š těná, př ídejte do vody neutrální prací prostředek (marseillské mýdlo).

Nikdy nepouž ívejte agresivní chemikálie nebo vysokotlaké čistič e.

Markýzu je vhodné nepouž ívat při teplotách pod 0°C.

Vněš í pláš ť markýzy je vhodné nemýt agresivní m prostředkem, který by mohl změnit povrchovou úpravu nebo materiály.

Pokud instalovaná markýza vyč ní vá ví ce než 100 mm z tvaru vozidla, je to nutné poznamenejte si pří tomnost markýzy v technickém prů kazu vozidla (DIN 75303 - 2019).

Přečtěte si prosím pozorně následující pokyny a varování; nedodržení tohoto montážního a provozního návodu a dopravních předpisů v zemi použití může způsobit vážné škody, za které výrobce nenese odpovědnost.

Uschovejte původní obal pro případ vrácení.

Před montáží zkontrolujte, zda je kompatibilní s vozidlem, na které má být produkt instalován. Je nutné vždy zkontrolovat, zda má stěna/střecha vozidla dostatečnou pevnost a zda je vhodné zaručit pevnost kotevnic bodů. V opačném případě není zaručeno utěsnění ani dodržení maximálního zatížení uvedeného v návodu a musí být zesíleno.

Před jízdou zkontrolujte, zda je markýza zcela zavřena. Nesprávné zavření markýzy může být způsobeno poškozenou látkou. Nepoužívejte markýzu s poškozenou látkou.

Pravidelně kontrolujte, že jsou držáky zajištěny, že zůstávají na svém místě a že jejich utahovací moment je správný, zejména na prvních několika kilometrech a před a po dlouhých cestách.

Vždy dodržujte rychlostní limity a dopravní předpisy. Rychlost musí být vždy přizpůsobena provozu a nákladu.

Markýzy jsou vyráběny ve vysokém standardu kvality. Malé nedokonalosti v povlaku a linearitě hliníkových profilů, malé stopy a mírné deformace plastových dílů se mohou vyskytnout i přes použití pokročilých strojů, výrobních a balících technik společnosti Fiamma a závisí na samotných materiálech a na konkrétních výrobních procesech.

Kromě našich přírodních kontrol kvality necháváme naše látky pravidelně kontrolovat v nezávislých laboratořích, abychom ověřili jejich odolnost proti roztržení, tlaku vody, světlu a povětrnostním vlivům.

Aby bylo zaručeno úplné utěsnění, jsou tkaniny několikrát potaženy nebo laminovány.

Během této operace se mohou jednotlivé barevné pigmenty pohybovat a vytvářet na povrchu tkanin velmi malé světelné skvrny, které jsou pouze technicky nevyhnutelnými nepravidlostmi tkanin, které v žádném případě neovlivňují nepromokavost tkaniny.

Všechny látky jsou svařeny s předním panelem pro vysokou odolnost proti vodě: když prší, mohou se v blízkosti předního panelu tvořit malé kapky a to se stává i při otevřené markýze; tato situace nemá žádný vliv na funkčnost produktu.

Povětrnostní vlivy mohou časem způsobit barevné změny.

**PÉČE A ÚDRŽBA** Nezávějte markýzu,

dokud není suchá a pokud možno čistá.

Zbytková vlhkost může způsobit skvrny. Pokud potřebujete zavřít markýzu, dokud je látka ještě vlhká, měli byste ji maximálně po 12 hodinách „znovu otevřít“, aby látka uschla. Většina nečistot je povrchových a lze je odstranit vodou a čistým hadříkem nebo kartáčem. Pokud by byla látka velmi znečištěná, přidejte do vody neutrální prací prostředek (marseillské mýdlo).

Nikdy nepoužívejte agresivní chemikálie nebo vysokotlaké čističe.

Nedoporučuje se používat markýzu při teplotách pod 0°C.

Je vhodné nemýt vnější stranu markýzy agresivním prostředkem, který by mohl poškodit povrchovou úpravu nebo materiály.

Pokud namontovaná markýza vyčnívá z vozidla více než 100 mm, je nutné přítomnost markýzy zaznamenat do technického průkazu vozidla (DIN 75303 - 2019).

SV

Přečtěte si pozorně pokyny a pokyny. Nedodržení tohoto montážního návodu a návodu k obsluze a také dopravních předpisů v zemi, kde je vozidlo používáno, může vést k vážným škodám, za které výrobce nenese odpovědnost.

Uschovejte originální obal pro případnou zpětnou zásilku.

Před instalací se ujistěte, že je produkt kompatibilní s vozidlem, na kterém je nainstalován. Vždy se ujistěte, že stěna/střecha vozidla je stabilní a vhodná k tomu, aby odolala kotevním bodům. V opačném případě není zaručeno těsnění a nelze zaručit maximální zatížení uvedené v návodu a musí být proto zesíleno.

Před odjezdem zkontrolujte, zda je markýza zcela zavřená. Při poškození látky může dojít k neúplnému uzavření markýzy. Pokud je látka poškozená, markýzu nepoužívejte.

Pravidelně kontrolujte, zda jsou upevňovací prvky správně usazeny, zvláště když jste ujeli prvními několika kilometry po instalaci a před a po dlouhých cestách. Ujistěte se, že se nepohnuly a jsou řádně utaženy.

Vždy dodržujte omezení rychlosti a pravidla silničního provozu. Rychlost musí být vždy přizpůsobena dopravní situaci a přepravovanému nákladu.

Markýzy byly vyrobeny ve vyšší standardu kvality. I přes použití pokročilých strojů a výrobních a balících technik společnosti Fiamma se mohou vyskytnout malé vady v laku a linearitě hliníkových profilů, malé skvrny a mírné deformace plastových dílů. Závisí na samotných materiálech a konkrétních procesech zpracování.

Kromě našich přírodních kontrol kvality necháváme naše textilie pravidelně testovat v nezávislých laboratořích, abychom potvrdili jejich odolnost proti opotřebení, tlaku vody, světlu a atmosférickým vlivům.

Aby byla zaručena absolutní těsnost, jsou textilie několikrát potaženy nebo rolovány.

Během této úpravy mohou jednotlivé barevné pigmenty migrovat a vytvářet na textilním povrchu velmi malé světlé skvrny. Jsou to pouze nepravidlosti, které jsou technicky nevyhnutelné a nijak neovlivňují neprodyšnost látky.

Všechny tkaniny jsou na přední části přivařeny, aby byla zajištěna dobrá vodotěsnost: v případě deště se mohou v blízkosti přední části tvořit malé kapky, a to i při otevřené markýze. To v žádném případě nenaruší funkci produktu.

V průběhu času může dojít k vlivem atmosférického vlivu ke změnám barev.

**PÉČE A ÚDRŽBA Markýzu zavírejte**

pouze tehdy, když je suchá a pokud možno čistá.

Zbytková vlhkost může způsobit skvrny. Pokud musíte markýzu zavírat, dokud je látka ještě vlhká, otevřete ji znovu maximálně do 12 hodin, aby mohla uschnout. Nečistoty jsou většinou povrchové a lze je odstranit vodou a čistým hadříkem nebo kartáčem. Pokud je látka velmi znečištěná, může být vhodné dodat neutrální prostředek (mýdlo).

Nikdy nepoužívejte agresivní chemické prostředky nebo vysokotlaké čisticí přístroje.

Nedoporučujeme používat markýzu, pokud teplota klesne pod 0 °C.

Doporučuje se nemýt vnější plášť markýzy agresivním prostředkem, který může změnit povrchovou úpravu nebo materiály.

Pokud namontovaná markýza vyčnívá z profilu vozidla o více než 100 mm, musí být markýza zapsána v technickém průkazu vozidla (DIN 75303 - 2019).

## A

Přečtěte si pozorně následující pokyny a varování. Nedodržení tohoto návodu k instalaci a obsluze, jakož i dopravních zákonů v zemi, kde vozidlo jezdí, může způsobit vážné škody, za které se výrobce zřídí jakékoli odpovědnosti.

Uchovejte si originální obal, pokud bude nutné produkt poslat zpět.

Před instalací produktu se ujistěte, že je kompatibilní s vozidlem, na které je instalován. Vždy je bezpodmínečně nutné zajistit, aby stěna/střecha vozidla byla dostatečně pevná a aby bylo vhodné zaručit pevnost kotvení bodů. V opačném případě není zaručena únosnost ve vztahu k maximálnímu povolenému zatížení uvedenému v návodu a bude nutné ji využít.

Před jízdou zkontrolujte, zda je markýza zavřena. Nesprávné zavření markýzy způsobí poškození látky. Pokud je látka poškozená, markýzu nepoužívejte.

Upevnění držáků kontrolujte v pravidelných intervalech, zejména po ujetí prvních kilometrů po montáži a pokračujte před dalšími cestami. Ujistěte se, že se držáky neposunuly a že jsou správně utaženy.

Vždy dodržujte rychlostní limity a dopravní předpisy. Rychlost musí být vždy přiměřená dopravní situaci a zatížení nákladu.

Markýzy jsou výrobky s vysokým standardem kvality. Drobné nedokonalosti v lakování a linearitě hliníkových profilů, drobné stopy a drobné deformace plastových dílů se objevují i přesto, že Fiamma používá pokročilé stroje, výrobní a balicí techniky a závisí na samotném materiálu a konkrétních procesech zpracování.

Kromě naší vlastní přísné kontroly kvality necháváme naše látky pravidelně kontrolovat v nezávislých laboratořích, abychom zajistili jejich odolnost proti roztržení, tlaku vody, působení světla a odolnost proti větru a počasí.

Aby byla zaručena absolutní těsnost, jsou látky několikrát potaženy nebo laminovány. Při tomto zpracování se mohou jednotlivé barevné pigmenty pohybovat a tím vznikají v látce drobné světelné body, což jsou pouze nerovnosti látky, které jsou technicky nevyhnutelné a nijak neovlivňují hustotu látky.

Všechny markýzy jsou přivařeny k přední tyči pro zajištění vysoké vodotěsnosti. V případě deště se mohou v blízkosti přední tyče tvořit malé kapky a to se stává i při otevřené markýze. Tato situace nemá žádný vliv na funkčnost produktu.

Větrání a počasí mohou způsobit změnu barvy v průběhu času.

**PÉČE A ÚDRŽBA Markýzu zavírejte pouze**

tehdy, je-li suchá a pokud možno také čistá.

Zbytková vlhkost může způsobit stopy. Pokud je přesto nutné markýzu zavírat, dokud je látka ještě vlhká, je nutné ji po maximálně 12 hodinách znovu otevřít, aby mohla vyschnout. Většina nečistot a nečistot je povrchová a lze je odstranit vodou a čistým hadříkem nebo kartáčem. Pokud je látka velmi znečištěná, přidejte do vody neutrální prací prostředek (hnědé mýdlo).

Nikdy nepoužívejte silné chemikálie nebo vysokotlaké čisticí zařízení.

Nedoporučuje se používat markýzu při teplotách pod 0°C.

Vnější plášť markýzy se nedoporučuje mýt agresivními prostředky, které mohou změnit její povrchovou úpravu nebo materiály.

Pokud namontovaná markýza vyčnívá z vozidla více než 100 mm, je nutné markýzu zapsat do technického průkazu vozidla (DIN 75303 - 2019).



## NE

Přečtěte si pozorně následující pokyny a varování. Nedodržení těchto montážních norem a podmínek použití a zákona o silničním provozu v zemi použití může způsobit vážné škody, za které se společnost zříká veškeré odpovědnosti.  
Ušchovejte původní obal pro případ vrácení.

Před instalací se ujistěte, že je produkt kompatibilní s vozidlem, na které má být nainstalován. Je nutné vždy zkontrolovat, zda je stěna/střecha vozidla dostatečně pevná a vhodná, aby byla zaručena odolnost kotevních bodů. V opačném případě nelze zaručit upevnění a maximální zatížení uvedené v návodu a výrobek je nutné vyztužit.

Před odjezdem zkontrolujte, zda je markýza dokonale zavřena. Nesprávné zavření markýzy může způsobit poškození látky. Pokud je látka poškozená, markýzu nepoužívejte.

Pravidelně kontrolujte, zda jsou tyče správně připevněny, zejména po ujetí několika kilometrů od instalace a vždy po delších cestách. Ujistěte se, že se nepohnuly a že je napětí správné.

Vždy dodržujte rychlostní limity a dopravní předpisy. Rychlost musí být vždy přizpůsobena dopravní situaci a taženému nákladu.

Markýzy jsou vyrobeny ve vysokém standardu kvality. Malé nedokonalosti laku a hliníkových profilů, drobné stopy a drobné deformace na plastových dílech se mohou vyskytnout i přesto, že v Fiamma používáme pokročilé technické výrobní stroje a závisí na samotných materiálech a konkrétních výrobních procesech.

Kromě našich přírodních kontrol kvality pravidelně kontrolujeme naše látky v nezávislých laboratořích, abychom zaručili, že jsou odolné proti zničení, tlaku vody, slunečnímu záření a povětrnostním vlivům.

Aby byla zaručena dokonalá odolnost, jsou tkaniny několikrát potaženy nebo laminovány.

Během této operace se určité barevné pigmenty budou moci pohybovat, a to vytváří na povrchu tkanin drobné světlé body, které jsou pouze technicky nevyhnutelnými nepravidelnostmi tkanin a které nemají žádný vliv na vodotěsnost tkanin.

Všechny tkaniny jsou svařeny zepředu, aby byly schopny zadržovat vodu. V případě deště se mohou v okolí čela tvořit malé kapky a to se stává i při otevřené markýze. To nemá žádný vliv na funkčnost produktu.

Počasí a v určitém čase způsobí barevné změny.

### PÉČE A ÚDRŽBA

Markýzu zavírejte pouze suchou a nejlépe čistou.

Zbytková vlhkost může způsobit skvrny. Pokud musíte markýzu zavírat, dokud je látka ještě vlhká, musí te jít po max. 12 hodin nechat zaschnout. Většina nečistot je povrchová a lze je odstranit vodou a čistým hadříkem nebo kartáčem. Pokud je látka velmi znečištěná, můžete přidat trochu neutrálního pracího prostředku (zelené mýdlo).

Nikdy nepoužívejte agresivní chemické látky nebo vysokotlaké čisticí prostředky.

Doporučujeme nepoužívat markýzu při teplotách pod 0°C.

Doporučujeme nemýt vnější stranu markýzy agresivním prostředkem, který by mohl změnit povrchovou úpravu povrchů nebo materiálů.

Pokud by instalovaná markýza vyčnívala více než 100 mm z tvaru přístřešku pro řidiče, je třeba to uvést do SPZ vozidla (DIN 75303 - 2019).



BÝT

Přečtěte si pozorně následující pokyny a varování. Nedodržení tohoto návodu k instalaci a obsluze nebo použití v rozporu s předpisy o silničním provozu v zemi použití může způsobit vážné škody, za které výrobní společnost odmítá veškerou odpovědnost. Ušchovejte originální obal pro případné vrácení.

Před instalací je třeba zkontrolovat kompatibilitu vozidla s instalovaným výrobkem. Je povinné vždy zkontrolovat, zda je stěna/střecha vozidla dostatečně pevná a že může být zaručena potřebná odolnost v upevňovacích bodech. V opačném případě není zaručena životnost a maximální zatížení uvedené v návodu a v takovém případě je nutné je potvrdit.

Před odjezdem zkontrolujte, zda je markýza správně zavěšená. Neúplné zavěšení markýzy může být způsobeno poškozenou látkou. Nepoužívejte markýzu s poškozenou látkou.

Stav montáže a držáků kontrolujte v pravidelných intervalech, zejména po najetí prvního kilometru po montáži a před a po dlouhých cestách. Ujistěte se, že se nepohybují a že jsou upevněny na svém místě.

Vždy dodržujte omezení rychlosti a ustanovení zákona o silničním provozu. Rychlost musí být vždy přizpůsobena provozu a přepravovanému nákladu.

Markýzy jsou vysoce kvalitní výrobky. Drobné nedokonalosti na povrchu laku a při mostech hliníkových profilů, stejně jako drobné deformace nebo stopy na plastových dílech se mohou vyskytnout i přesto, že Fiamma používá pokročilé stroje, výrobní techniky a metody balení a jsou způsobeny samotnými materiály a speciálními metodami zpracování.

Kromě naší vlastní přísné kontroly kvality pravidelně posíláme naše látky do nezávislých laboratoří k testování, abychom zajistili jejich pevnost v tahu, odolnost vůči tlaku vody, slunečnímu záření a povětrnostním vlivům.

Aby byla zaručena absolutní odolnost, jsou látky několikrát potaženy nebo laminovány. Při tomto procesu se mohou přenášet jednotlivé barevné pigmenty a tím vznikají na povrchu látek drobné světlé skvrny. Těmto drobným nerovnostem látek se prakticky technicky nelze vyhnout a nijak neovlivňují nepromokavost látky.

Všechny látky jsou k přednímu pouzdru tepelně utěsněny, aby byla zaručena nepromokavost: v případě deště se mohou v blízkosti předního pouzdra tvořit malé kapky vody a to se stává i při otevřené markýze, ale tato situace neohrožuje funkčnost produktu jakýmkoliv způsobem.

Klimatické faktory mohou časem způsobit změny barvy.

#### PÉČE A ÚDRŽBA Markýzy

Zavějte pouze tehdy, když je suchá a pokud možno čistá. Zbytková vlhkost může způsobit skvrny. Pokud je nutné markýzu zavěsit, dokud je látka ještě vlhká, vysušte ji do 12 hodin opětovným otevřením. Většina nečistot jsou povrchové nečistoty a lze je odstranit vodou a čisticím hadříkem nebo kartáčem. Pokud je látka velmi znečištěná, přidejte do vody jemný prací prostředek (marseille mýdlo). Nikdy nepoužívejte silné chemikálie nebo vysokotlaké čističe. Doporučuje se nepoužívat markýzu při teplotách pod 0 °C.

Doporučuje se nemýt vnější plášť markýzy silnými prostředky, které by mohly změnit povrchové úpravy nebo materiály.

Pokud namontovaná markýza přečnívá přes krajní okraje vozidla o více než 100 mm, je nutné přítomnost markýzy zaznamenat do technického průkazu vozidla (DIN 75303 - 2019).

PT

Pečlivě si přečtěte následující cí pokyny a varování; Nedodržení těchto předpisů pro montáž a používání, jakož i předpisů o silničním provozu v zemi, ve které řídíte, může způsobit sobě vážné škody, za které výrobní společnost odmítá jakoukoli odpovědnost. Ušchovejte původní obal pro případ vrácení.

Před montáží zkontrolujte kompatibilitu s vozidlem, do kterého má být výrobek instalován. Je nutné vždy zkontrolovat, zda je stěna/střecha vozidla dostatečně pevná a zda je vhodná pro zajištění pevnosti kotevnic bodů. V opačném případě není zaručeno utěsnění a dodržení maximální hmotnosti není uvedeno v návodu a zadní stěna/dveře budou muset být zesíleny.

Před odjezdem zkontrolujte, zda je markýza dokonale uzavřena. Nedokonalé uzavření markýzy by mohlo být způsobeno poškozenou plachtou. Nepoužívejte markýzu s poškozeným plátnem.

Pravidelně kontrolujte stav upevnění podpěr, zejména po ujetých prvních kilometrech po montáži a vždy před a po dlouhých jízdách, ujistěte se, že se nepohnuly a že je dotaženo správně.

Vždy dodržujte rychlostní limity a dopravní předpisy. Rychlost musí být vždy přizpůsobena dopravní situaci a přepravovanému nákladu.

Markýzy jsou produkty s vysokým standardem kvality. Drobné nedokonalosti v laku a v linearitě hliníkových profilů, drobné stopy a mírné deformace plastových dílů jsou ověřeny i přesto, že Fiamma používá pokročilá strojní vybavení, výrobní a balicí techniky a je závislá na stejných materiálech a pracovních postupech.

Kromě našich přírodních kontrol kvality necháváme naše látky pravidelně kontrolovat nezávislými laboratořemi, abychom certifikovali jejich odolnost proti roztržení, tlaku vody, světlostlůst a odolnost vůči povětrnostním vlivům.

Aby byla zaručena absolutní voděodolnost, jsou látky několikrát zplošněny nebo laminované. Během této operace se mohou jednotlivé barevné pigmenty pohybovat a tím se na povrchu tkanin vytvářejí drobné světelné body, které jsou pouze technicky nevyhnutelnými nepravidelnostmi tkaniny a které ani v nejmenším nesnižují nepropustnost tkaniny.

Všechny plachty jsou na přední straně svařeny pro vysokou vodotěsnost: v případě deště se mohou v přední části tvořit kapky a to se stává i při otevřené markýze; tato situace nijak narušuje funkčnost produktu.

Atmosférické látky mohou v průběhu času způsobit barevné změny.

#### PÉČE A ÚDRŽBA

Markýzu zavírejte pouze pokud je suchá a pokud možno čistá.

Zbytková vlhkost může způsobit skvrny. Pokud jsou v každém případě povinni markýzu zavírat s ještě vlhkým plátnem, maximálně po 12 hodinách ji „znovu otevřete“, aby uschla. Většina nečistot je povrchových a lze je odstranit vodou a čistým hadříkem nebo kartáčem.

Pokud je látka velmi znečištěná, přidejte do vody neutrální prací prostředek (marseillské mýdlo).

Nikdy nepoužívejte agresivní chemické látky nebo přístroje pro vysokotlaké čištění.

Doporučujeme nepoužívat markýzu při teplotách pod 0°C.

Doporučujeme nemýt vnější pláště markýzy agresivním prostředkem, který by mohl změnit povrchovou úpravu nebo materiálu.

Pokud instalovaná markýza vyčnívá z profilu vozidla více než 100 mm, je nutné poznamenat si v DUA (Jednotný automobilový dokument) přítomnost markýzy (DIN 75303 - 2019).

**Patio-Mat**

Polož ka č. 07681-01-

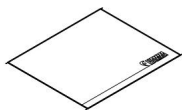
**Rafter Pro**

Polož ka č. 98655A002

**Magic Rafter**

Polož ka č. 98655-716

**Rafter LED**

Polož ka č. 98655-850

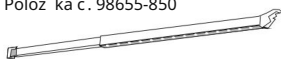
**Čepice do**

deš tě Polož ka č. 06893-01-

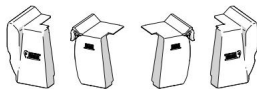
**Dodávka proti deš ti**

Polož ka č. 98655-947

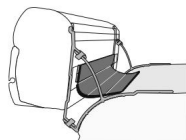
**Kit Repair Plus**

Polož ka č. 98655-466

**Uvázat**

Polož ka č. 98655-128

Polož ka č. 98655-129

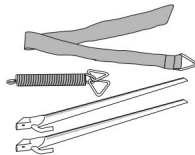
**Tie Down S**

Polož ka č. 98655-567

Polož ka č. 98655-133

**Sada Markýzových ramen LED**

Polož ka č. 98655-849

**Sada Markýza LED**

Polož ka č. 98655-471

**Pouzdro na LED markýzu**

Polož ka č. 98655-914

**Sada markýzových**

kolí ků Polož ka č. 98655-880

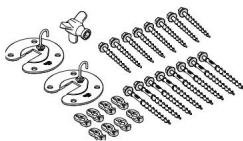
**Sada markýzová deska**

Polož ka č. 98655-724

**Blokátor**

Polož ka č. 07972-04-

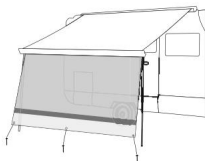
**Blocker Pro**

Polož ka č. 07971-12-

Polož ka č. 07971-01-

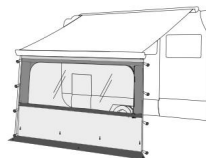
**Sun View XL**

Polož ka č. 08184-01

Polož ka č. 08184-02-

**Stí nidlo Sun View**

Polož ka č. 07758-01-

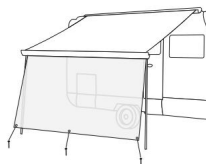
**Sun View Side F45/F70/F65** Polož ka č. 08185-01-**Side W Pro F45/F70/F65** Polož ka č. 07973-01-**Side W Pro Shade F45/F70/F65**

Polož ka č. 07975-01-

Polož ka č. 07976-01-

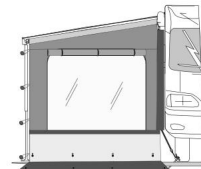
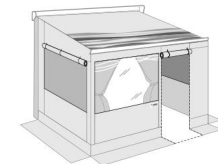
**Soukromý pokoj Light Van****Soukromí Ultra Light Van**

V

**Záruka Plamen**

V případě vad materiálu a výroby má zákazník nárok na záruku v souladu s místními zákony a předpisy země, ve které byl produkt zakoupen.

Z

**Záruka plamene**

V případě vady zboží může spotřebitel za nezbytných podmínek uplatnit u prodávajícího záruku za podmínkami stanovených v souladu s místní legislativou.

FR

**Záruka plamene**

V případě nehody produktu může spotřebitel uplatnit své práva na reklamaci v rámci záruky způsoby stanovenými místními právními předpisy, pokud jsou splněny podmínky reklamace.

JE

**Záruka Fiamma**

V případě poruch nebo vad materiálu a výroby může zákazník uplatnit záruku v souladu se zákony a předpisy země, ve které byl výrobek zakoupen.

TO

**Záruka plamene**

V případě nehody zboží bude moci spotřebitel uplatnit záruku u prodávajícího podle postupů stanovených místními právními předpisy, pokud budou splněny podmínky.

NL

**Zaručený plamen**

V případě nehody zboží může spotřebitel uplatnit zákonnou záruku vůči prodávajícímu, jak je stanoveno v místních předpisech, pokud to okolnosti odůvodňují.

SV

**Záruka plamene**

V případě vad zboží může spotřebitel uplatnit záruku v souladu s místní legislativou, pokud to okolnosti odůvodňují.

A

**Garanti plamene**

V případě vad materiálu a zpracování má spotřebitel nárok na záruku prodejce v souladu s místními zákony a předpisy země, ve které byl produkt vyroben.

NE

**Garanti plamenů**

V případě vad zboží může spotřebitel uplatnit své práva ze záruky u prodejce v souladu s pravidly stanovenými v místním prostředí, pokud jsou pro to předpoklady.

BYT

**Záruka Fiamma**

Pokud jsou zjištěny nedostatky ve shodě výrobků, může spotřebitel požadovat u prodávajícího záruční práva v rámci místní legislativy, je-li reklamace oprávněná.

PT

**Záruční plamen**

V případě vady ve shodě zboží může spotřebitel uplatnit záruku u prodávajícího v souladu s postupy stanovenými místními zákony, pokud pro to existují podmínky.







[být amma.com](http://být amma.com)

Fiamma SpA - Itálie  
Via San Rocco, 56  
21010 Cardano al Campo (VA)  
[být amma.com](http://být amma.com)

Všech práva vyhrazena.

Společnost Fiamma

SpA si vyhrazuje právo kdykoli bez upozornění  
upravit ceny, materiály, specifikace a  
modely nebo ukončit výrobu jakéhokoli modelu.