



www.topdrivesystem.com

TOP DRIVE Ref.: 89700210 - 89700211



www.topdrivesystem.com

Sada nafukování s kompresorem 12V DC

Výstupní sada s 12V DC kompresorem

VAROVÁNÍ: Tento systém je určen pouze pro řízení integrovaného+ve pneuma+c odpružení.

Jakékoli jiné použití není povoleno.

Tento kompresor je vybaven tepelným spínačem+zapnutí, aby se zabránilo přehřátí+ng. Dojde-li k tepelnému zastavení, systém nebude v provozu bez úplného chlazení. Výkony se mohou měnit podle podmínek prostředí a místa instalace.

VAROVÁNÍ: Tento systém je navržen pouze pro integrované řízení pneumatického odpružení.

Jakékoli jiné použití není povoleno.

Tento kompresor je vybaven tepelným ochranným spínačem, který zabraňuje přehřátí. Tri. dojde k tepelnému zastavení, systém je připraven k provozu až po úplném vychladnutí. Služby se mohou lišit v závislosti na podmínkách prostředí a místě instalace.



ESI Italia S.r.l.
Strada Fornacino 152
10040 Leini (To) - ITALY
Phone : +39 011 9910838
Fax : +39 (0)11 9910824
info@esitalia.net
www.esitalia.net



Tento leták slouží čistě pro ilustrační účely a nemusí správně odrážet dodané díly. Výrobce si vyhrazuje změnit jeho obsah, kdykoli to bude nutné, a bez jakýchkoliv výhrad.

Tento materiál slouží pouze pro ilustrativní účely a nemusí přesně odrážet poskytnuté podrobnosti. Výrobce si vyhrazuje právo kdykoli a bez předchozího upozornění změnit obsah dokumentu.



ČERNÁ trubka LEVÁ strana
ČERNÁ trubice LEVÁ strana

ČERVENÁ trubka PRAVÁ strana
ČERVENÁ trubka PRAVÁ strana

Detail ovládacího panelu
Detailní pohled na ovládací panel

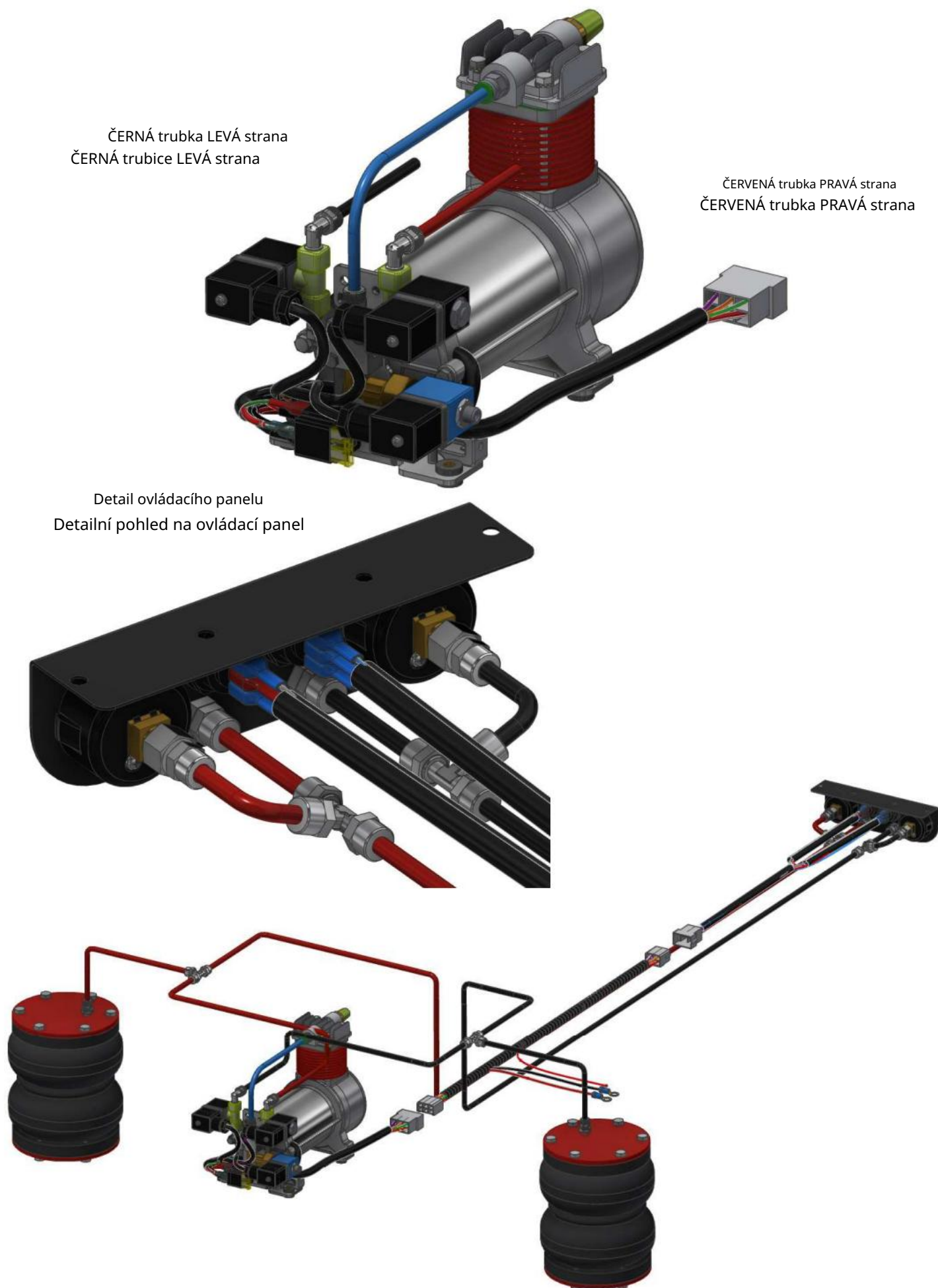

Na chvíli odpojte spínače od kabeláže ovládacího panelu.

Dočasně odpojte spínače od kabeláže ovládacího panelu.

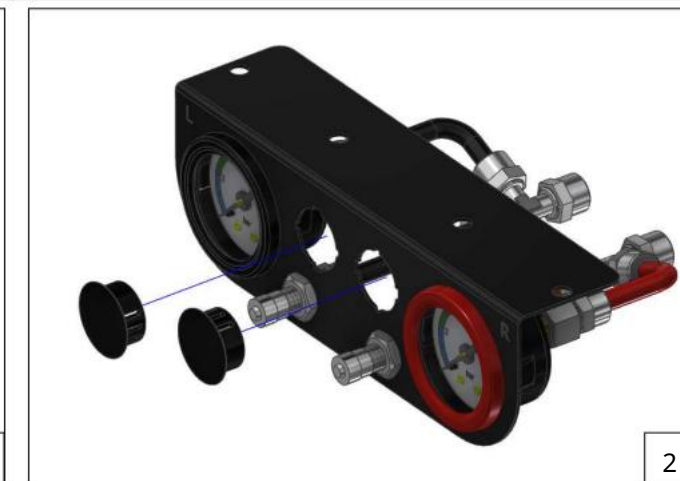

Odstraňte dvě víčka z jednotky ovládacího panelu.
Odstraňte dvě víčka z jednotky ovládacího panelu.

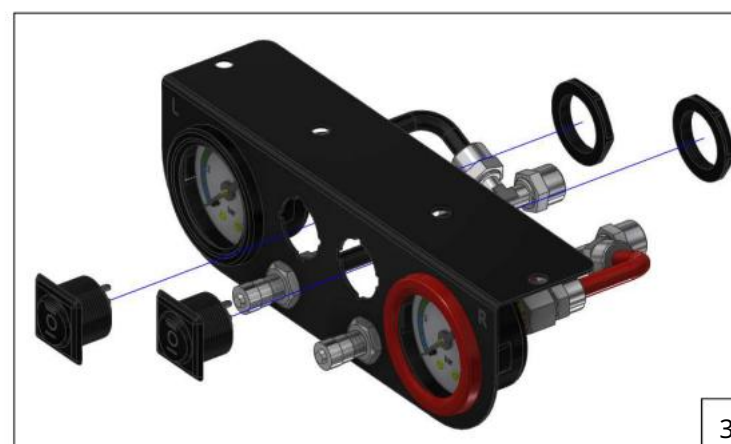

Nainstalujte spínače na ovládací panel + utažením matic pojistného kroužku.

Nainstalujte spínače na ovládací panel a utáhněte matice pojistného kroužku.



Umístěte spínače na jednotku ovládacího panelu, jak je znázorněno na obrázku.

Umístěte spínače na sestavu ovládacího panelu, jak je znázorněno na obrázku.

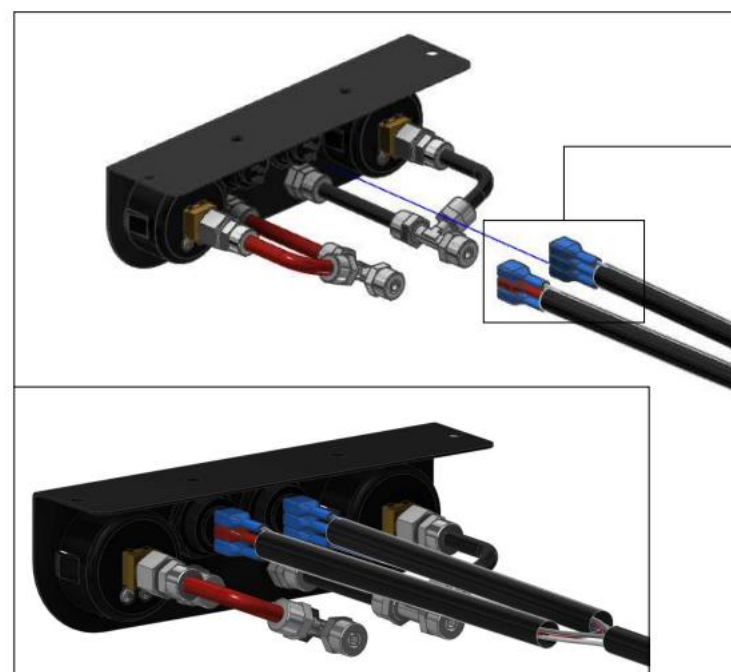

Wire iden+fica+on / Kabeliden+fizierung

LeQ / Odkazy	Dobře dobře
= L	= R
Ó L	Ó R
- L	- R

Znovu zapojte kabeláž ovládacího panelu u dvou spínačů podle označení vodičů + fica + na.
Znovu připojte kabeláž panelu ke dvěma spínačům, přičemž dodržujte identifikační štítky kabelů.

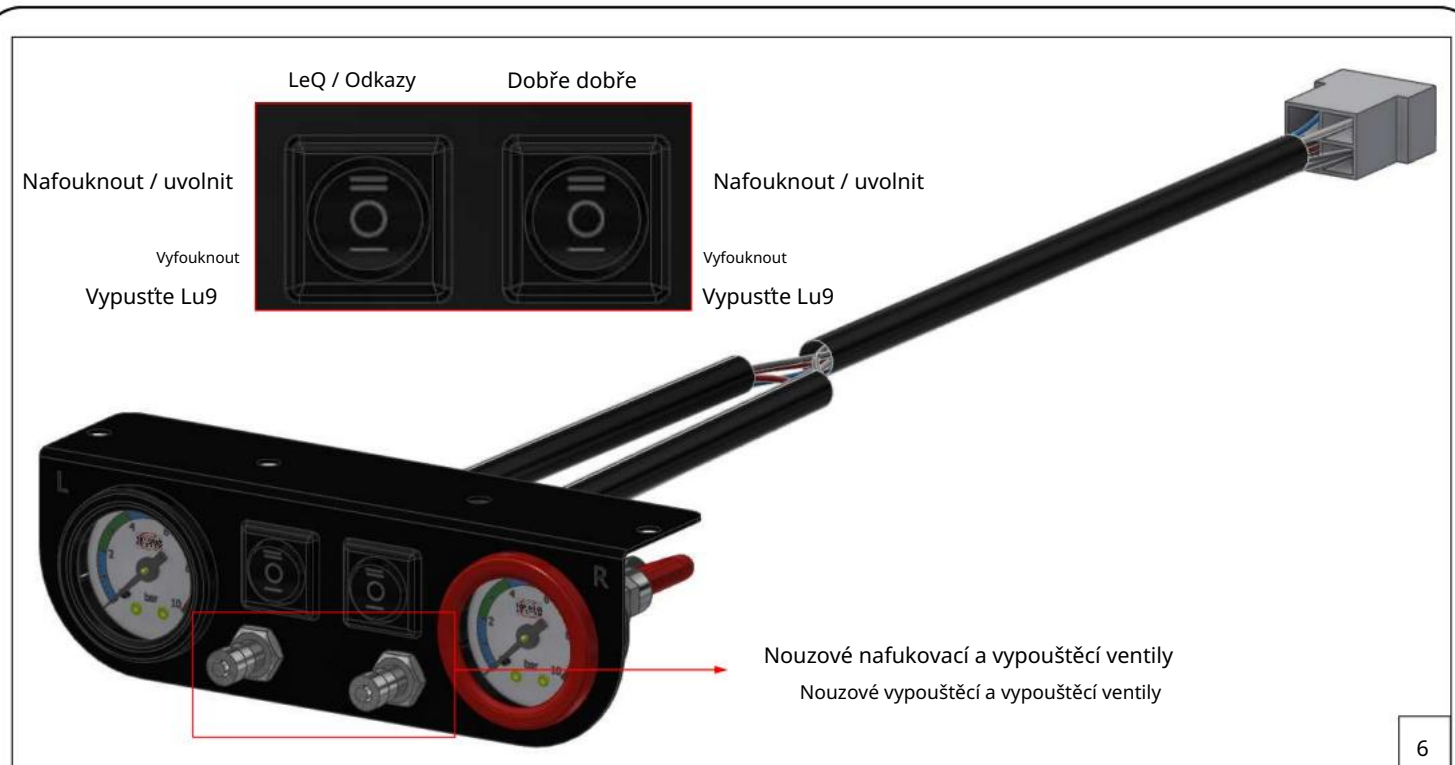

6



7

Připojte silovou kabeláž ke kompresoru a na ovládacím panelu, jak je znázorněno na obrázku.
Připojte napájecí kabely ke kompresoru a ovládacímu panelu, jak je znázorněno na obrázku.

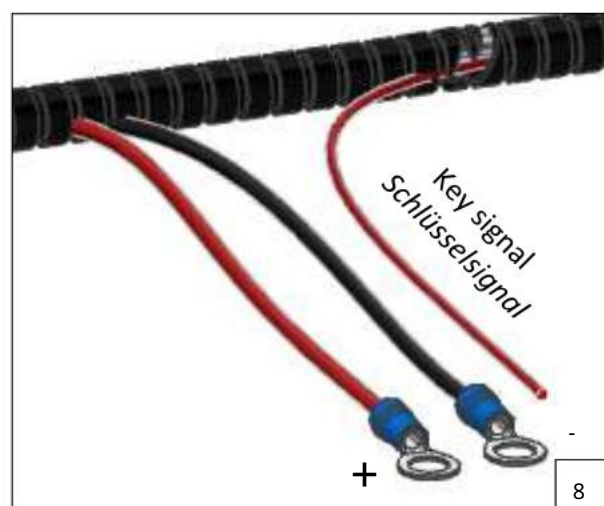

8

Připojte červený vodič napájecího kabelu k signálu klíče od vozidla.

Připojte dva napájecí vodiče k baterii vozidla: červený vodič k kladnému pólu a černý vodič k zápornému pólu baterie. **NEOBRÁČEJTE POLARITY!**

Připojte červený vodič napájecího kabelu k Signálu klíče od vozidla. Připojte dva napájecí kabely k baterii vozidla: červený kabel ke kladnému pólu a černý kabel k zápornému pólu baterie. **NEOBRÁČEJTE POLARITY!**

