



Nosič bicyklov
Návod na inštaláciu a použitie

IN

Nosič bicyklov
Návod na montáž a obsluhu

OF

Nosič bicyklov
Montážny návod a návod na obsluhu

FR

Nosič bicyklov
Návod na montáž a použitie

IS

Nosič bicyklov
Návod na montáž a použitie

IT

Pokyny v jazykoch nájdete na webovej
lokality:

NL-SV-DA-NO-FI-PT



CARRY-BIKE

MERCEDES V CLASS

PREMIUM

02096-14-



MERCEDES V CLASS

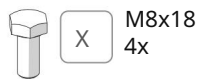
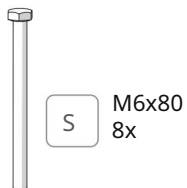
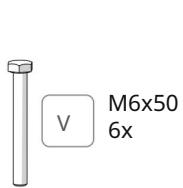
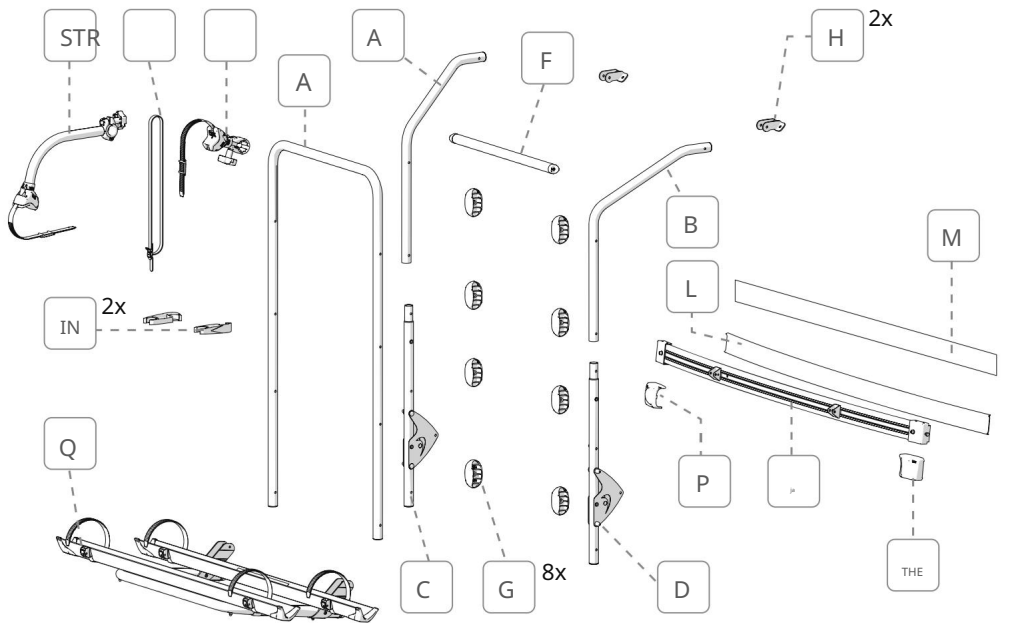

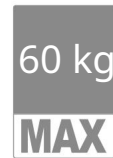
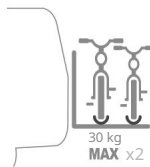
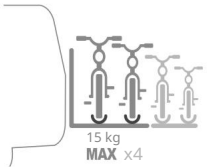
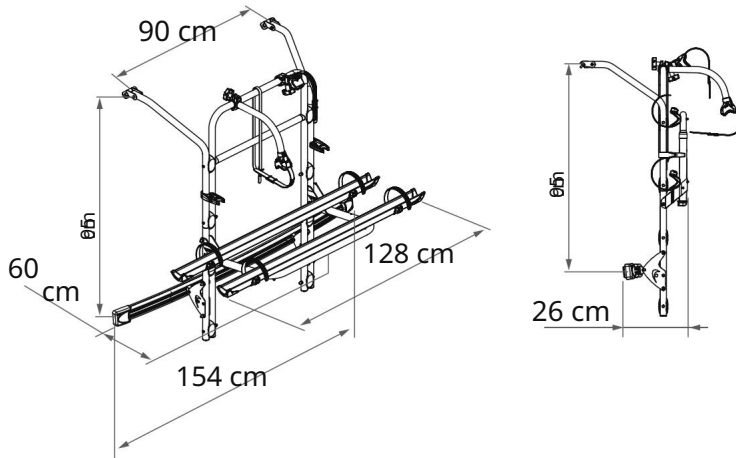

Obsah balenia / Verpackungsinhalt / Obsah balenia / Obsah balenia /
Obsah balenia

p. 2

Návod na montáž / Návod na montáž / Návod na montáž / Návod na montáž / Návod na
montáž str. 4

Návod na použitie / Návod na montáž / Návod na použitie /
Návod na použitie str. 10

Bezpečnostné pokyny / Sicherheitshinweise / Consignes de sécurité / Instrucciones de seguridad / Bezpečnostné
upozornenia str. 12

Príslušenstvo / Príslušenstvo / Príslušenstvo / Príslušenstvo / Príslušenstvo

p. 19

Záruka / Záruka / Záruka / Garantía / Garanzia

p. 19



IN Skontrolujte, či sa počas prepravy nič nepoškodilo alebo nedeformovalo. V prípade pochybností alebo otázok týkajúcich sa inštalácie, použitia alebo obmedzení produktu kontaktujte predajcu. Odporúčame, aby inštaláciu vykonal kvalifikovaný personál a v súlade s aktuálnymi miestnymi predpismi.

OF Skontrolujte, či sú všetky položky v bezchybnom stave a či sa počas prepravy nepoškodili. Ak máte pochybnosti alebo máte akékoľvek otázky týkajúce sa montáže, použitia alebo obmedzení produktu, kontaktujte svojho predajcu. Odporúčame, aby inštaláciu vykonal kvalifikovaný personál v súlade s platnými miestnymi predpismi.

FR Skontrolujte obsah balenia a overte, či sa počas prepravy žiadna časť nezlomila alebo nezdeformovala. Ak máte akékoľvek pochybnosti alebo otázky týkajúce sa inštalácie alebo použitia produktu, kontaktujte svojho predajcu. Inštaláciu musia vykonať riadne kvalifikované osoby a v súlade s normami platnými v krajine inštalácie.

IS Skontrolujte, či sa počas prepravy nezlomili alebo nedeformovali žiadne detaily. V prípade pochybností alebo akýchkoľvek otázok o montáži, používaní a obmedzeniach produktu sa obráťte na predajcu. Odporúčame, aby inštaláciu vykonal kvalifikovaný personál v súlade s miestnymi predpismi.

IT Skontrolujte, či nie sú žiadne časti zlomené alebo zdeformované v dôsledku chýb pri preprave. Ak máte akékoľvek pochybnosti alebo otázky týkajúce sa montáže, použitia a obmedzení produktu, kontaktujte svojho predajcu. Odporúčame, aby inštaláciu vykonal kvalifikovaný personál v súlade s platnými miestnymi predpismi.

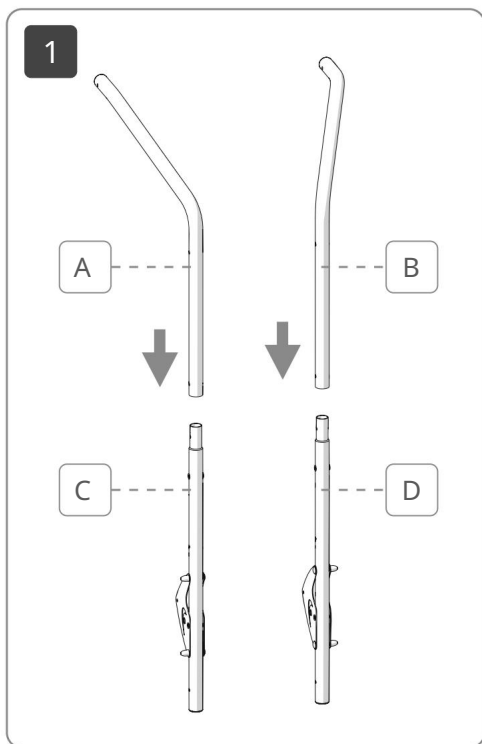

2

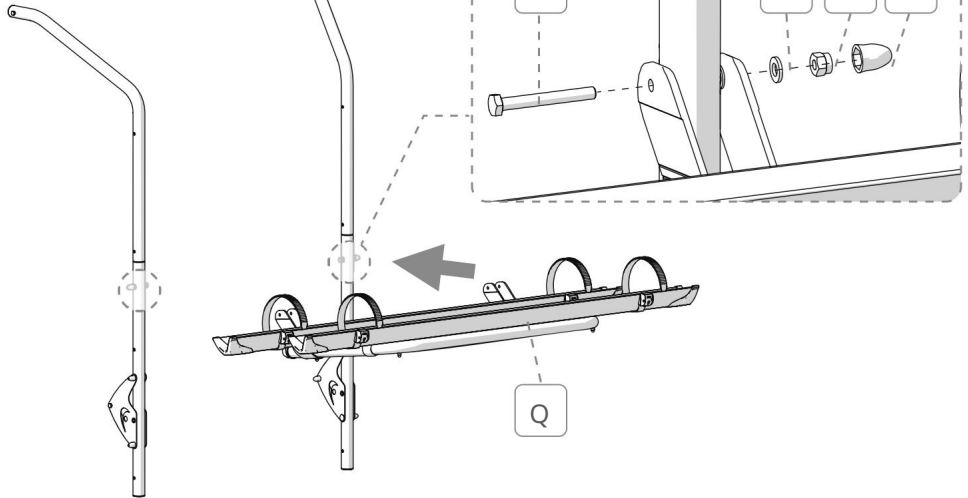

Štandardná verzia

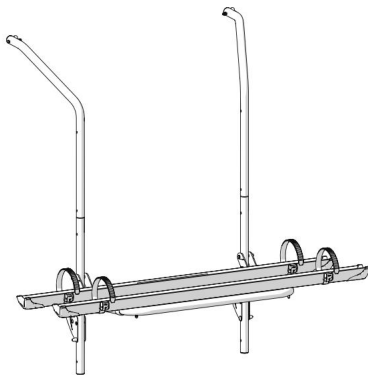

Nižšia verzia

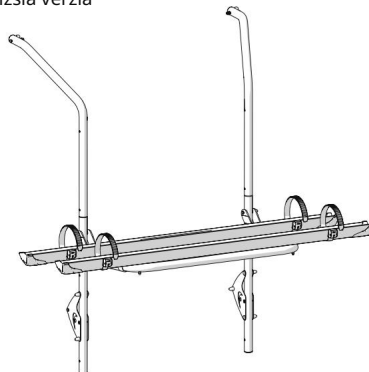

IN

POZOR! Vidlicu úplne nedotáhujte k trubici, nechajte 2 mm priestor.

OF

NEBEZPEČENSTVO! Vidlicu neutáhujte úplne na rúrku, nechajte medzeru 2 mm.

FR

POZOR! Vidlicu úplne nedotáhujte k trubici, nechajte 2 mm medzeru.

IS

POZOR! Vidlicu úplne nedotáhujte k trubici, nechajte 2 mm miesta.

IT

POZOR! Vidlicu úplne nedotáhujte k trubici, nechajte 2 mm miesta.

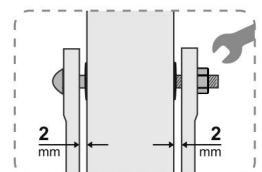

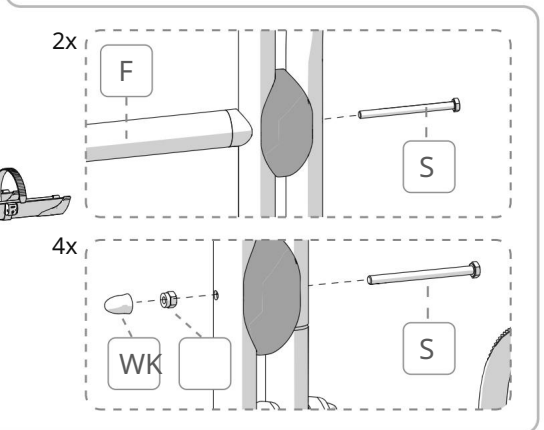
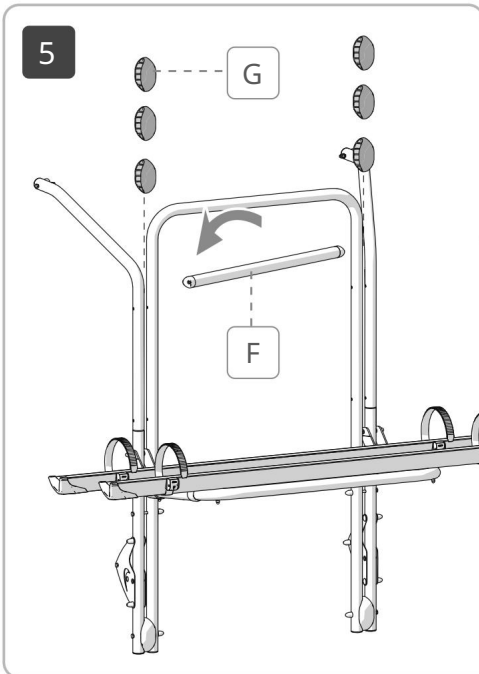
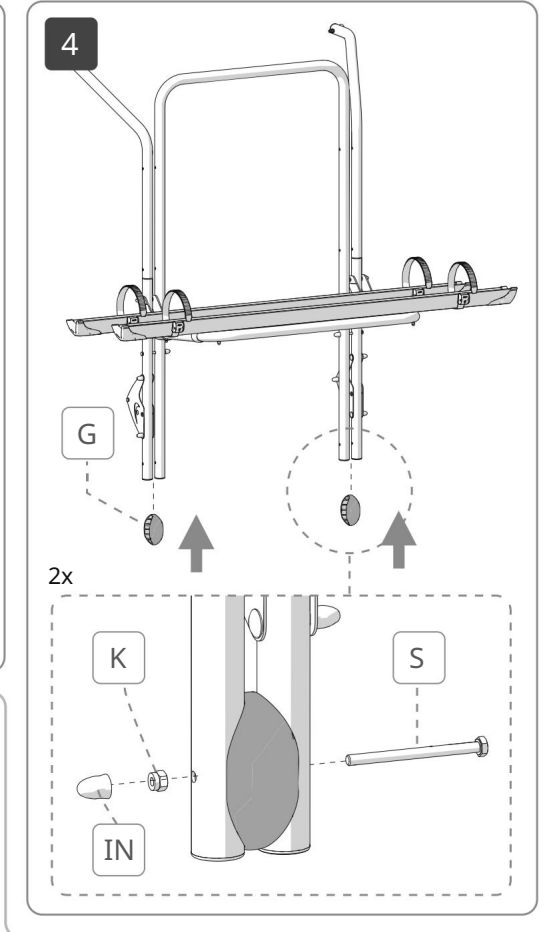
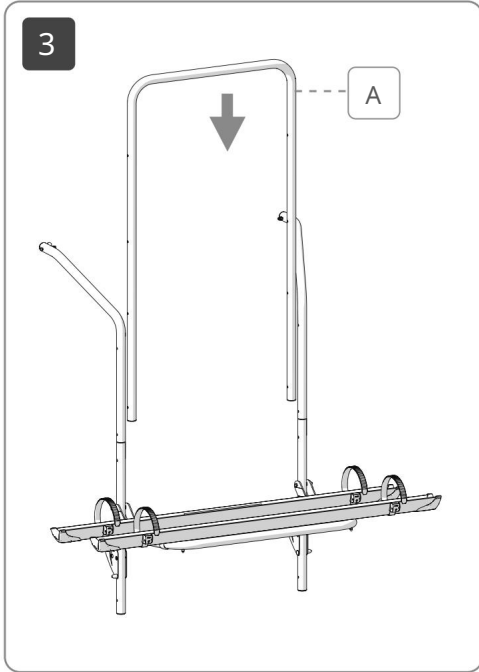

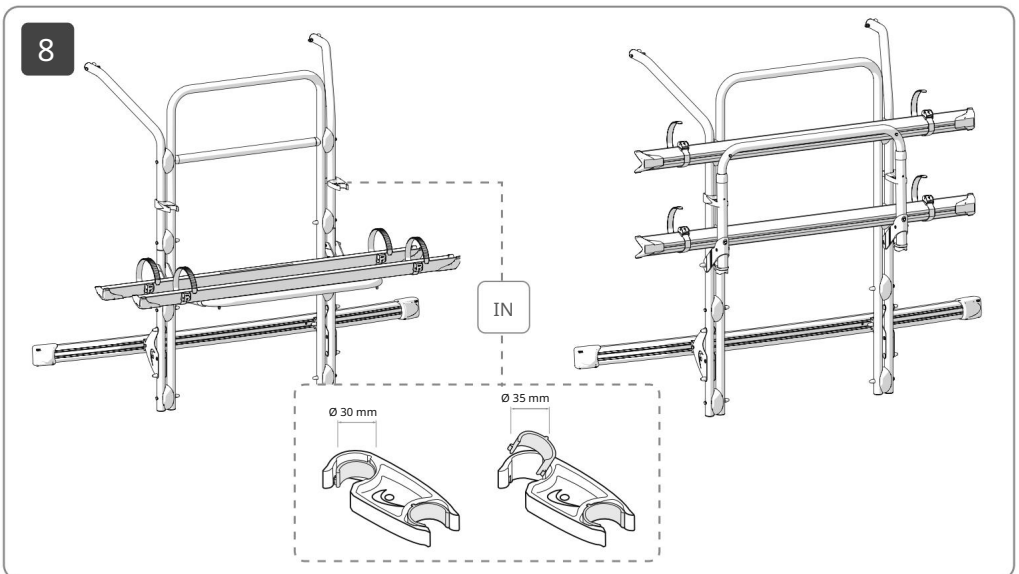
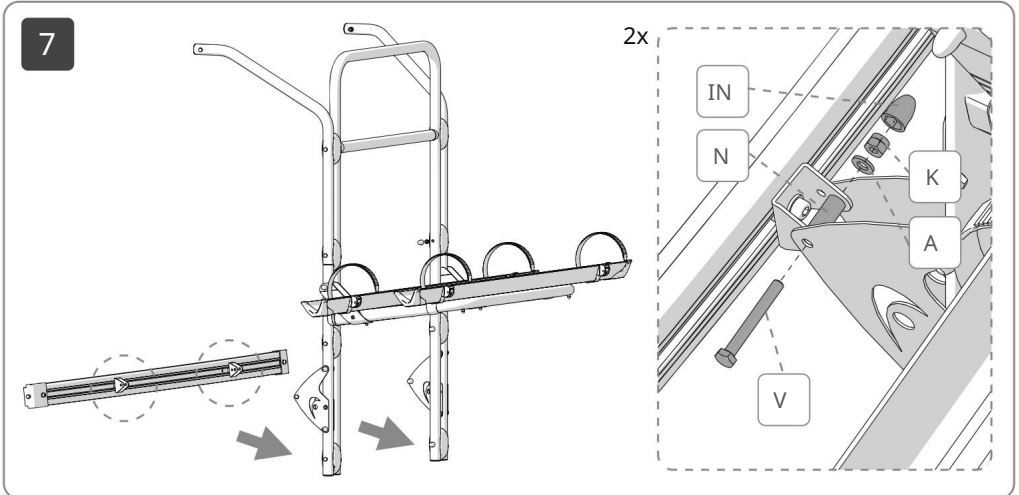
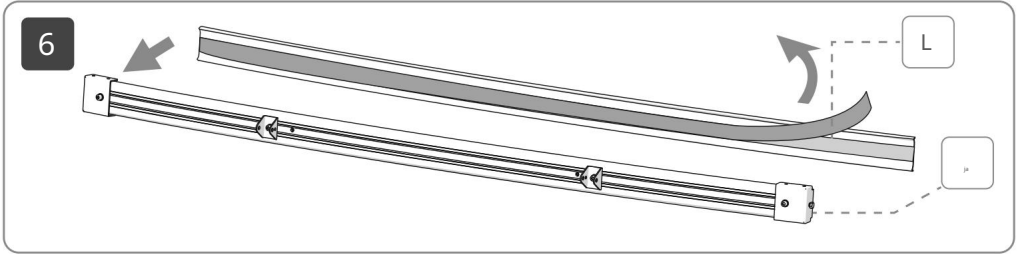

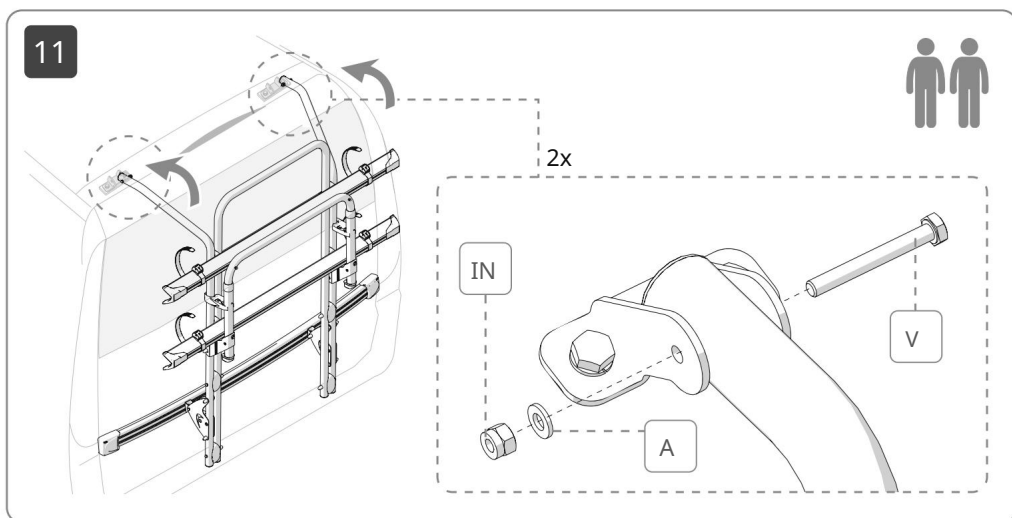
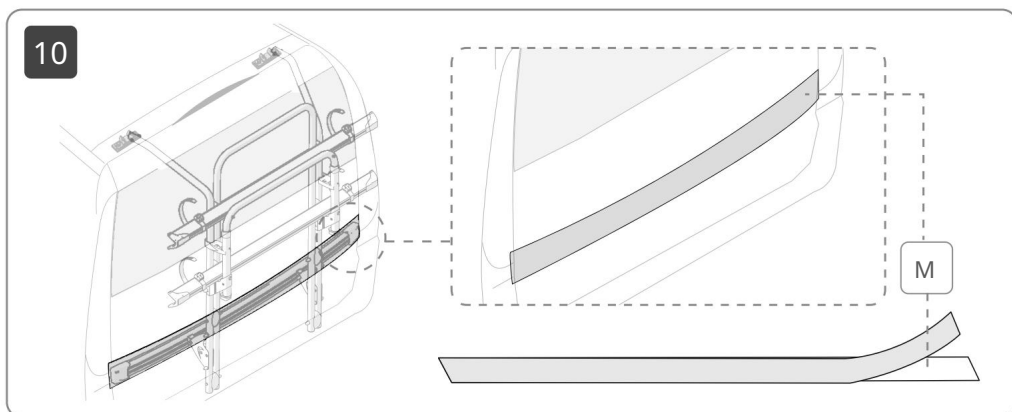
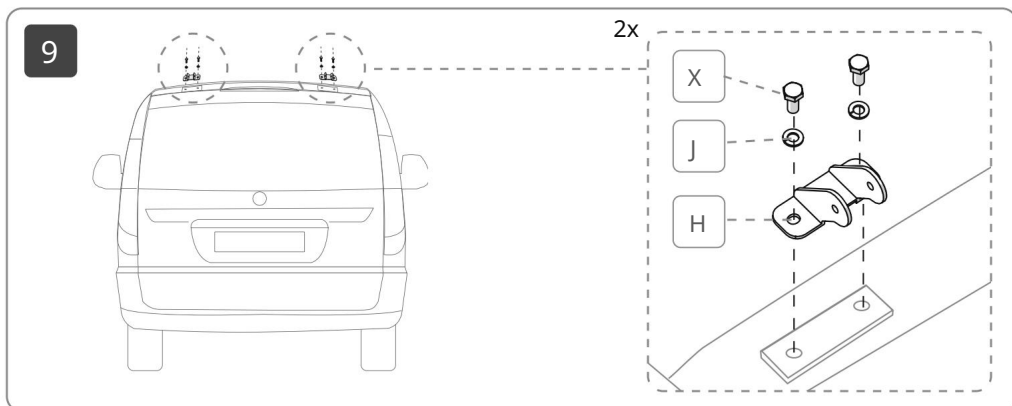

12

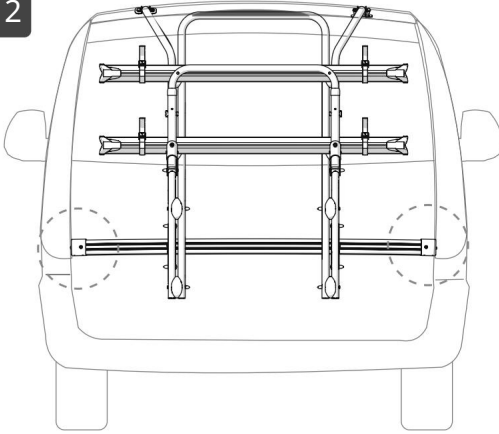

IN Utáhovací moment max 1,5 Nm

OF Utiahnuť max. 1,5 Nm

FR Maximálne utiahnutie 1,5 Nm

IS Maximálne utiahnutie 1,5 Nm

IT Maximálne utiahnutie 1,5 Nm

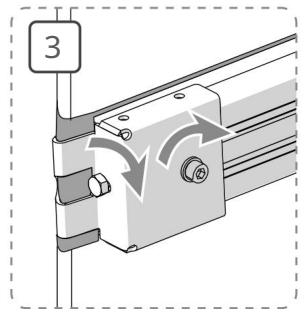
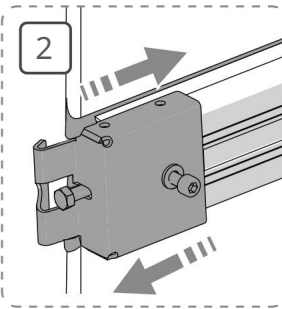
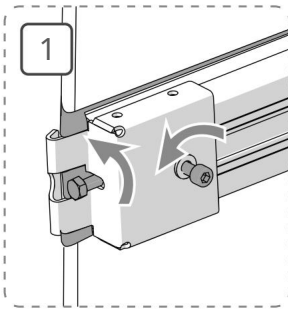

13

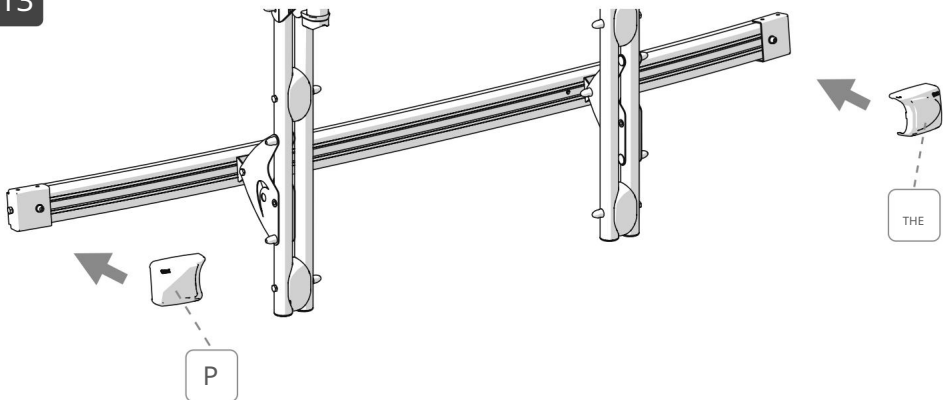



14

ST

R

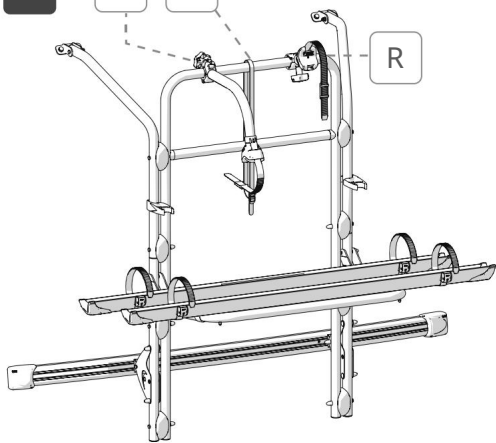

S

1

2

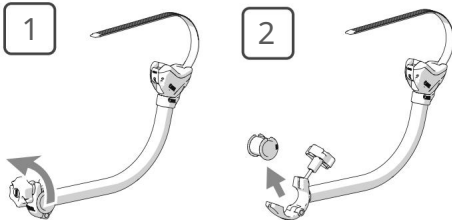

3

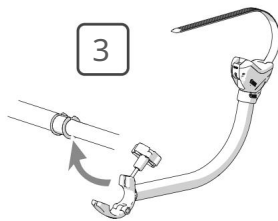

R

1

2

3

4

5

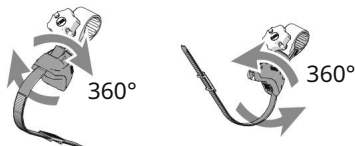
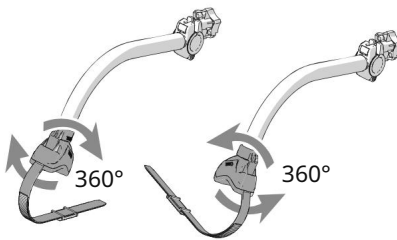
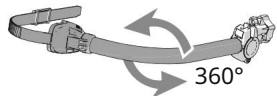
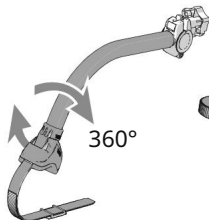
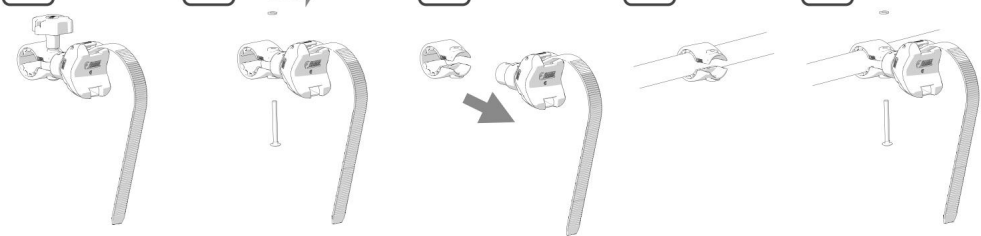

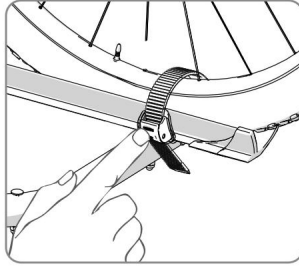
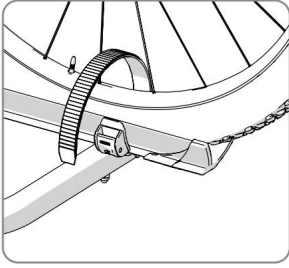

SR

T

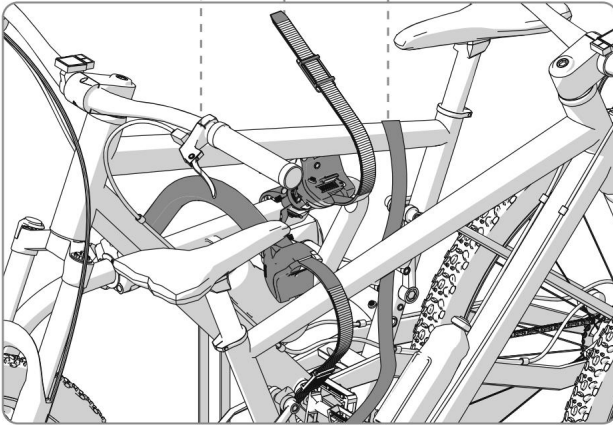

4 štandardné bicykle

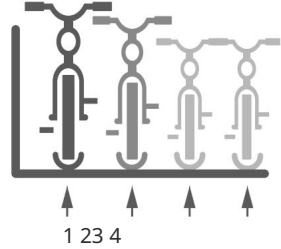

2 E-bike

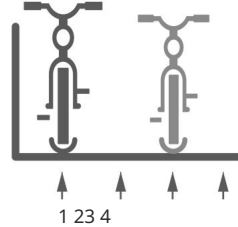

 alfanumerický kód
 

IN

V prípade problémov kontaktujte svojho miestneho predajcu a uveďte údaje na typovom štítku. Nákras náhradných dielov nájdete na našej webovej stránke.

OF

Ak máte nejaké problémy, kontaktujte predajcu a tých, ktorí sú uvedení na štítku. Zdieľajte údaje. Rozložený pohľad nájdete na domovskej stránke

FR

V prípade problému kontaktujte predajcu a poskytnite mu informácie uvedené v brožúre. Na webovej stránke nájdete rozložený pohľad na náhradné diely.

IS

V prípade akéhokoľvek problému kontaktujte svojho miestneho distribútora a uveďte informácie na štítku. Rozpis náhradných dielov nájdete na webovej stránke.

IT

V prípade problémov kontaktujte svojho miestneho predajcu a povedzte mu údaje uvedené na štítku. Rozložený pohľad na náhradné diely nájdete na webovej stránke.





IN

Upozornenie: Uschovajte si nasledujúce štítky a pripevnite ich na kofajničky na prenosný bicykel.

OF

Upozornenie: Uschovajte si nasledujúce štítky a pripevnite ich k nosičom bicyklov.

FR

Varovanie: nasledujúce štítky si uschovajte alebo ich nalepte na kofajničky Carry-Bike.

IS

Pozor: nasledujúce štítky si uschovajte alebo ich nalepte na vodidlá Carry-Bike.



IT

Upozornenie: Uschovajte si nasledujúce štítky a nalepte ich na kanály prenosného bicykla.

CARRY-BIKE® 

Alfanumerické kód

Vyrobené v Taliansku

SKIBICYKLE VŽDY ZVIAZAJTE

SKIBICYKLE VŽDY ZABEZPEČTE

SKIBICYKLE VŽDY ZABEZPEČTE

BICYKLE VŽDY ZABEZPEČENÉ

SKIBICYKLE VŽDY ZABEZPEČTE

FIAMMA BICYCLES

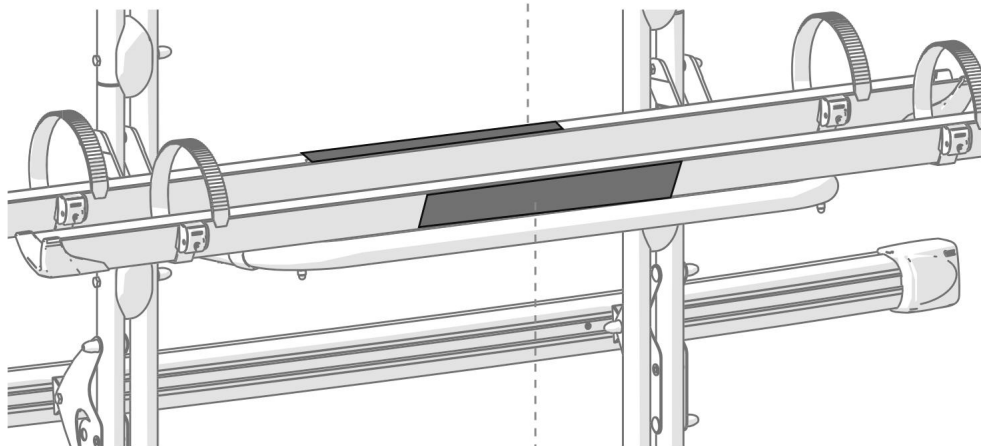

CARRY-BIKE®

FIAMMA



NÁZOV PRODUKTU RÁM DUCATO E-BIKE



P0000

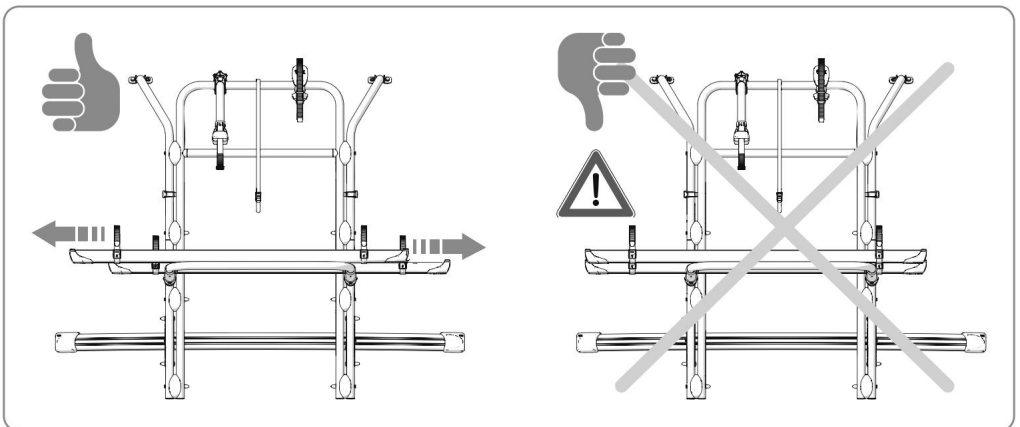
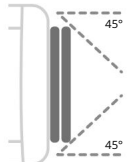
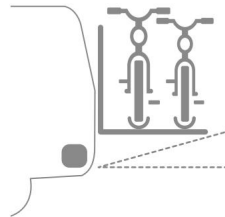
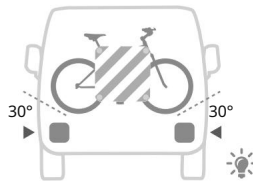
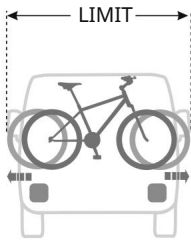
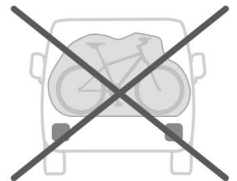
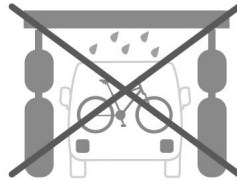
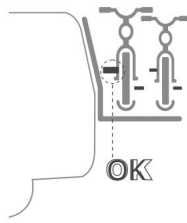
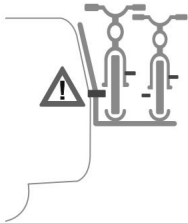
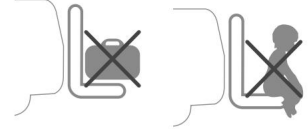
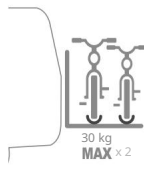
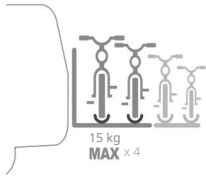



Pozorne si prečítajte nasledujúce pokyny a upozornenia; nedodržanie týchto pokynov na inštaláciu a používanie, ako aj zákonov o jazde v príslušnej krajine môže spôsobiť vážne škody alebo škody, za ktoré výrobca odmieta akúkoľvek zodpovednosť. Pred inštaláciou zaistite kompatibilitu s vozidlom, na ktorom musí byť produkt nainštalovaný.

V prípade nehody týkajúcej sa vozidla a/alebo výrobku sa uistite, že výrobok nebol poškodený. V prípade poškodenia sa pred premiestnením vozidla obráťte na miestneho predajcu. Spoločnosť Fiamma odmieta akúkoľvek zodpovednosť za akékoľvek úpravy produktu, ktoré môžu spôsobiť poškodenie a/alebo zranenie vecí a osôb.

Vždy je povinná kontrola, či sú stenové/zadné dvere dostatočne pevné a vhodné na zaručenie odolnosti kotviacich bodov. Ak nie, nie je zaručená pevnosť a dodržanie maximálneho zaťaženia uvedeného v návode a bude potrebné tieto body využiť.

Po umiestnení prenosného bicykla na zadnú nápravu vozidla sa normálne rozloženie hmotností na obe nápravy zmení. Táto odchýlka nesmie presiahnuť maximálne prípustné zaťaženie nápravy.

Nikdy neprekračujte maximálnu povolenú dĺžku a celkovú hmotnosť plne zaťaženého vozidla.

Uistite sa, že nakladanie prebieha po správnom rozložení hmotnosti; musí byť rovnomerne rozmiestnený (najťažší bicykel musí byť umiestnený pri stene vozidla), aby bola zabezpečená lepšia stabilita.

Vždy upozornite na prítomnosť Carry-Bike na vašom vozidle jasným signálom o naklonení nákladu a v prípade obmedzenej viditeľnosti dozadu použite prídavné spätné zrkadlá.

Berte do úvahy prítomnosť Carry-Bike, dávajte pozor počas jazdy a najmä pri cúvaní, najmä ak máte parkovací asistent.

Vždy dodržiavajte rýchlostné limity a pravidiel cestnej premávky.

Rýchlosť by mala vždy zodpovedať dopravným podmienkam a ťahanému nákladu.

V prípade použitia nosiča bicyklov s vlekom dbajte na to, aby bol ťažný hák vždy prístupný a bola zaručená rohová pohyblivosť vleku (objemové meranie DIN 74058).

Pravidelne kontrolujte nosič bicyklov, aby ste sa uistili, že je pevne pripevnený, najmä počas prvých kilometrov po dlhých cestách, aby ste predišli poškodeniu prenosného bicykla/vozidla. Uistite sa, že pásy nie sú uvoľnené a že sa neposunuli držiaky. Opatrebované komponenty ihneď vymeňte.

Pri montáži dávajte pozor, aby ste nezavreli zadné dveria, ak nie sú dotiahnuté skrutky spodnej tyče Carry-Bike, mohlo by dôjsť k poškodeniu karosérie vozidla.

Uistite sa, že počas otvárania dverí sa Carry-Bike a/alebo Bike-Block nedotýkajú strechy vozidla (zvýšená strecha) a/alebo jeho otváracích systémov (výsuvné strechy).

Počas inštalácie Carry-Bike skontrolujte, či je dostatočná vzdialenosť medzi riadidlami a/alebo pedálmi a zadnými oknami vozidla, aby sa predišlo poškodeniu okennej dodávky; Nenechávajte pripojené príslušenstvo (sedadlá, košíky atď.), pretože vibrácie by mohli odpojiť bicykle.

V niektorých prípadoch nemusí fungovať stierač zadného skla kvôli prítomnosti bicyklov. Pred použitím stierača čelného skla si všimnite polomer kefy.

Na tomto type Carry-Bike nie sú povolené kryty bicyklov (Bike Cover).

Môžete otvoriť dvere batožinového priestoru s namontovaným Carry-Bike bez bicyklov.

Odporúča sa vybrať batérie z bicyklov pred ich naložením na prenosný bicykel počas cestovania.

Odporúča sa otáčať riadidlá bicyklov, aby ste predišli poškodeniu steny vozidla, za čo Fiamma odmieta akúkoľvek zodpovednosť.

Spodná verzia musí byť použitá spolu s držiakom evidenčného čísla s regulačnými svetlami.



OF

Pozorne si prečítajte nasledujúce pokyny a upozornenia. Nedodržanie tohto návodu na montáž a použitie, ako aj pravidiel cestnej premávky v krajine použitia môže viesť k vážnym škodám, za ktoré výrobca nenesie žiadnu zodpovednosť. Pred inštaláciou sa uistite, že je výrobok kompatibilný s vozidlom, na ktoré sa má inštalovať.

Po akejkolvek nehode týkajúcej sa vozidla alebo produktu sa vždy uistite, že produkt nebol poškodený. V prípade poškodenia kontaktujte pred použitím vozidla predajcu. Fiamma odmieta akúkoľvek zodpovednosť za zmeny produktu, ktoré môžu viesť k poškodeniu a/alebo zraneniu majetku a osôb.

Je dôležité vždy skontrolovať, či sú stena/dvere vozidla dostatočne stabilné a vhodné na zaistenie pevnosti kotviacich bodov. V opačnom prípade nie je zaručené pevné uchytenie a je potrebné dodržať maximálne zataženie uvedené v návode a opatrenia na vystuženie.

Záťaž pripevnená na zadnú časť vozidla mení rozloženie zataženia náprav špecifikované výrobcom vozidla. Táto zmena nesmie viesť k prekročeniu prípustného zataženia nápravy.

Pri zatažení nesmie byť prekročená maximálna dĺžka a hmotnosť vozidla.

Pri nakladaní zaistite správne rozloženie hmotnosti; Hmotnosť musí byť rozložená rovnomerne (ťažšie bicykle blízko vozidla), aby sa zabezpečila zvýšená stabilita. Nesmie byť prekročená maximálna dĺžka vozidla.

Vždy upozorňujte na nosič bicyklov pomocou výstražných značiek. Ak je viditeľnosť dozadu obmedzená, odporúča sa použiť dodatočné spätné zrkadlá.

Pri prenášaní bicykla dávajte pozor na zníženú manévrovateľnosť, najmä pri cúvaní s vozidlami, ktoré sú vybavené parkovacím senzorom.

Vždy dodržiavajte obmedzenia rýchlosti a dopravné predpisy.

Rýchlosť musí byť vždy prispôbená stavu premávky a zataženia vozidla.

Pri preprave privesu sa uistite, že ťažné zariadenie je vždy prístupné a že je zaručená uhlová pohyblivosť v súlade s normou DIN74058.

Upevnenie nosiča bicyklov pravidelne kontrolujte, najmä po prvej jazde a pred a po dlhšej jazde. Pravidelne kontrolujte ochranné gumeny a remene a ak sú porézne alebo opotrebované, okamžite ich vymeňte.

Pri montáži dbajte na to, aby boli zadné dveria zatvorené až po utiahnutí skrutiek spodného profilu Carry Bike, aby nedošlo k poškodeniu karosérie.

Pri otváraní dverí batožinového priestoru dbajte na to, aby sa konštrukcia prepravného bicykla a/alebo držiak na bicykel neprekryvali so strechou (zvýšená strecha) a/alebo s otváracími systémami (výsuvná strecha).

Pri nasadzovaní kolies sa vždy uistite, že medzi volantmi a/alebo pedálmi je dostatočná vzdialenosť od dverí batožinového priestoru/zadného okna; Nenechávajte na kolesách pripevnené žiadne predmety (ako sú detské sedačky, košíky na bicykle a pod.), ktoré by sa mohli uvoľniť v dôsledku vibrácií počas jazdy.

Nie je vylúčené, že používanie stierača zadného skla by mohlo byť ovplyvnené bicyklami.

Pred spustením stierača čelného skla venujte pozornosť polomeru.

Bohužiaľ na tento prenosný bicykel nie je možné použiť kryt na bicykel.

V nižšej verzii je potrebné použitie identifikačnej lišty so svetelnou skupinou.

Batériu bicykla odporúčame pred naložením na nosič vybrať.

Dvere batožinového priestoru je možné otvoriť s pripevneným nosičom bicyklov (bez bicyklov).

Odporúča sa otočiť riadidlá bicyklov, aby sa predišlo možnému poškodeniu steny vozidla, za ktoré spoločnosť Fiamma nenesie zodpovednosť.



Pozorne si prečítajte nasledujúce montážne pokyny. Nedodržanie týchto pokynov na inštaláciu alebo používanie, ako aj nariadení týkajúcich sa cestného predpisu krajiny, v ktorej cestujete, môže spôsobiť vážne škody, za ktoré výrobca nemôže niesť zodpovednosť.

V prípade nehody týkajúcej sa vozidla a/alebo výrobku skontrolujte, či výrobok nebol poškodený. V opačnom prípade pred presunom vozidla kontaktujte predajcu. Spoločnosť Fiamma odmieta akúkoľvek zodpovednosť za akékoľvek úpravy produktu, ktoré by mohli viesť k poškodeniu a/alebo zraneniu vecí alebo osôb.

Pred pokračovaním v montáži skontrolujte kompatibilitu produktu, ktorý sa má nainštalovať na vozidlo. Je povinné skontrolovať, či je stena/výklopné dvere vozidla dostatočne pevné alebo či je vhodné zaručiť pevnosť upevňovacích bodov. V opačnom prípade sa už nebude rešpektovať dobré správanie a maximálna nosnosť a stena alebo dvere batožinového priestoru budú musieť byť spevnené.

Po inštalácii Carry-Bike na zadnú nápravu vozidla dôjde k zmene hmotnosti oproti bežnému rozloženiu na dve nápravy. Táto odchýlka nesmie presiahnuť maximálne povolené zaťaženie nápravy.

Nikdy neprekračujte maximálnu povolenú dĺžku a povolenú celkovú hmotnosť naloženého vozidla.

Nakladanie musí byť vykonané s ohľadom na správne rozloženie hmotnosti: náklad musí byť rozložený rovnomerne (najťažšie bicykle musia byť umiestnené na kolajniciach čo najbližšie k stene vozidla), aby bola zaručená väčšia stabilita a nepresahovala sa šírka vozidla.

Prítomnosť nosiča bicyklov vždy signalizujte výstražným štítkom pre náklad presahujúci rozmery vozidla a v prípade zníženej viditeľnosti dozadu sa odporúča použitie prídavných zrkadiel. Jazda s nosičom bicyklov si vyžaduje vedieť prispôbiť štýl jazdy, venovať osobitnú pozornosť cúvacím manévrom, najmä ak je vozidlo vybavené parkovacím asistentom. Rešpektujte rýchlostné limity a pravidlá cestnej premávky. Rýchlosť musí vždy rešpektovať podmienky cestnej premávky a prepravovaný náklad. Pri použití s príviesom skontrolujte, či je ťažný hák prístupný a či je zaručený uhlový pohyb príviesu (meranie objemu DIN 74058).

Pravidelne kontrolujte stav upevňovacích prvkov nosiča bicyklov, najmä po prejedení prvých km po montáži a vždy pred a po dlhších jazdách, aby ste predišli poškodeniu prenosného bicykla a/alebo vozidla. Pravidelne kontrolujte gumené prvky pod hornými a/alebo spodnými strmeňmi, ako aj popruhy; ak sa ukáže, že sú pórovité alebo poškodené, vymeňte ich okamžite.

okamžite.

Počas inštalácie dávajte pozor, aby ste nezatvorili zadné výklopné dvere, ak skrutky spodnej tyče Carry-Bike nie sú bezpečne pripevnené; mohlo by to poškodiť karosériu.

Pri otváraní dverí batožinového priestoru skontrolujte, či konštrukcia Carry-Bike a/alebo Bike-Block nezasahuje do strechy (zvýšená strecha) a/alebo do zariadení na otváranie strechy (zdvíhacia strecha).

Pokiaľ ide o zabezpečenie bicyklov, skontrolujte, či je medzi riadidlami a/alebo pedálmi a okuliarmi vozidla dostatočná vzdialenosť, aby nedošlo k narušeniu celistvosti okna dodávky. Odstráňte príslušenstvo (detské sedačky, košíky atď.) z bicyklov, pretože by sa mohlo uvoľniť v dôsledku vibrácií.

V určitých prípadoch je možné, že prítomnosť bicyklov bráni činnosti zadného stierača. Pred aktiváciou stieracej lišty skontrolujte dosah stieracej lišty.

Na tento typ Carry-Bike nie je možné použiť ochranný obal na bicykle (Bike Cover).

Pre zníženú verziu je potrebné použiť nosnú konštrukciu ŠPZ so signálnymi svetlami.

Tip na prepravu: Pred naložením e-bicykla na nosič bicyklov sa odporúča vybrať batériu.

Dvere batožinového priestoru je možné otvoriť, aj keď je namontovaný nosič bicyklov, ale bez bicyklov.

Odporúča sa natáčať riadidlá bicyklov, aby nedošlo k poškodeniu steny vozidla; Spoločnosť Fiamma nemôže byť braná na zodpovednosť inak.



IS

Pozorne si prečítajte nasledujúce pokyny a upozornenia; Nedodržanie týchto pravidiel montáže a používania a pravidiel cestnej premávky krajiny, v ktorej sa používa, môže spôsobiť vážne škody, za ktoré výrobca odmieta akúkoľvek zodpovednosť. Pred montážou sa uistite, že je výrobok kompatibilný s vozidlom, na ktoré bude nainštalovaný.

V prípade nehody s vozidlom alebo produktom sa uistite, že produkt nebol poškodený.

Ak dôjde k akémukoľvek poškodeniu, pred premiestnením vozidla sa obráťte na miestneho predajcu. Spoločnosť Fiamma nezodpovedá za žiadne úpravy produktu, ktoré môžu spôsobiť poškodenie alebo zranenie vecí alebo osôb.

Je povinné vždy skontrolovať, či je stena/brána vozidla dostatočne pevná a či je dostatočná na zaručenie pevnosti kotviacich bodov. V opačnom prípade nie je zaručené upevnenie a dodržanie maximálneho zaťaženia uvedeného v návode a bude potrebné ho vystrúžiť.

V dôsledku inštalácie Carry-Bike na zadnú nápravu vozidla sa mení normálne rozloženie hmotnosti na dve nápravy. Je dôležité, aby ste nikdy neprekročili maximálne povolené zaťaženie každej nápravy (pozrite si osvedčenie o evidencii).

Nikdy neprekračujte maximálnu povolenú dĺžku a maximálnu celkovú hmotnosť vozidla pri plnom naložení.

Náklad musí byť rozložený rovnomerne a podľa správneho rozloženia hmotnosti (najťažšie bicykle blízko steny vozidla) a nesmie presiahnuť maximálnu šírku vozidla.

Prítomnosť nosiča bicyklov vždy označte označením vyčnievajúceho nákladu a v prípade zníženej viditeľnosti dozadu je vhodné použiť prídavné spätné zrkadlá.

Berte do úvahy prítomnosť Carry-Bike, buďte opatrní pri jazde a najmä pri cúvaní, najmä ak je vozidlo vybavené parkovacími senzormi.

Vždy dodržiavajte povolenú rýchlosť a pravidlá cestnej premávky. Rýchlosť sa musí prispôbiť stavu premávky a prepravovanému nákladu. Je dôležité overiť, že v prípade použitia s prívesom zostáva spojka vozňa prístupná a že je zaručená uhlová pohyblivosť prívesu (objemové rozmery DIN 74058).

Pravidelne kontrolujte stav upevnenia prenosného bicykla, najmä po prvých km a vždy pred a po dlhších cestách, pričom sa uistite, že sa stupačky nepohli, aby ste predišli poškodeniu prenosného bicykla a/alebo vozidla. Pravidelne kontrolujte gumené časti pod hornými a / alebo spodnými podperami, ako aj popruhy; Ak sú pórovité alebo opotrebované, ihneď ich vymeňte.

Pri montáži dávajte pozor, aby ste bránu nezatvorili, ak nie sú dotiahnuté skrutky na spodnej tyči Carry-Bike, pretože by mohli poškodiť karosériu vozidla.

Pri otváraní dverí batožinového priestoru sa uistite, že konštrukcia Carry-Bike a/alebo Bike-Block nezasahuje do strechy (zvýšená strecha) a/alebo jej otváracích systémov (zvýšená strecha).

Pri upevňovaní bicyklov skontrolujte, či je vzdialenosť medzi činkami a/alebo pedálmi a zadnými blatníkmi vozidla dostatočná, aby sa nenarušila celistvosť skla dodávky; Bicykle je potrebné odopnúť a oddeliteľné časti (ako sú detské sedačky, tašky, vzduchové kompresory) uložiť vo vnútri vozidla, pretože by sa v dôsledku vibrácií mohli oddeliť.

V niektorých prípadoch nemusí fungovať zadný stierač kvôli prítomnosti bicyklov. Pred spustením stierača čelného skla vezmite do úvahy akčný rádius kefy.

Použitie krytov na bicykle (Bike Cover) nie je možné na tomto type Carry-Bike.

V zníženej verzii je nutné použiť lištu držiaka ŠPZ so svetelnou skupinou.

Pred nabíjaním v Carry-Bike počas cesty sa odporúča vybrať batérie z bicyklov.

S Carry-Bike namontovaným bez bicyklov je možné otvoriť zadné dvere.

Odporúča sa otáčať riadidlá bicyklov, aby ste predišli poškodeniu steny vozidla, za čo Fiamma odmieta akúkoľvek zodpovednosť.



Pozorne si prečítajte nasledujúce pokyny a upozornenia; nedodržanie týchto predpisov o montáži a používaní, ako aj predpisov o cestnom poriadku krajiny, v ktorej sa jazdí, môže spôsobiť vážne škody, za ktoré výrobca odmieta akúkoľvek zodpovednosť. Pred montážou zaistíte kompatibilitu s vozidlom, na ktoré má byť výrobok nainštalovaný.

V prípade nehody týkajúcej sa vozidla a/alebo výrobku sa uistite, že výrobok nebol poškodený. V prípade poškodenia sa pred premiestnením vozidla obráťte na miestneho predajcu.

Spoločnosť Fiamma odmieta akúkoľvek zodpovednosť za akékoľvek úpravy produktu, ktoré môžu spôsobiť poškodenie a/alebo zranenie majetku alebo osôb.

Je nevyhnutné vždy skontrolovať, či je stena/dvere vozidla dostatočne pevná a či je vhodné zaručiť odolnosť kotviacich bodov. V opačnom prípade nie je zaručené tesnenie a dodržanie maximálneho zataženia uvedeného v návode a bude potrebné ho vyustiť.

Po umiestnení Carry-Bike na zadnú nápravu vozidla sa upraví normálne rozloženie hmotnosti na dve nápravy. Táto odchýlka nesmie presiahnuť maximálne povolené zataženie pre každú nápravu.

Nikdy neprekračujte maximálnu povolenú dĺžku a maximálnu celkovú hmotnosť vozidla pri plnom naložení.

Uistite sa, že náklad sa vykonáva podľa správneho rozloženia hmotnosti: náklad musí byť rozložený rovnomerne (najťažšie bicykle musia byť umiestnené na kanáloch najbližšie k vozidlu), aby bola zaistená väčšia stabilita a nesmie presiahnuť maximálnu šírku vozidla.

Prítomnosť nosiča bicyklov vždy signalizujte pomocou značky označujúcej vyčnievajúci náklad a v prípade zníženej viditeľnosti dozadu odporúčame použitie prídavných spätných zrkadiel.

Berte do úvahy prítomnosť Carry-Bike, dávajte pozor pri cestovaní a najmä pri cúvaní, najmä ak je vozidlo vybavené parkovacími senzormi.

Vždy dodržiavajte rýchlostné limity a diaľničné predpisy. Rýchlosť sa musí vždy prispôbiť dopravným podmienkam a prepravovanému nákladu. Skontrolujte, či v prípade použitia s prívesom zostáva ťažný hák prístupný a či je zaručená uhlová pohyblivosť prívesu (meranie objemu DIN 74058).

Pravidelne kontrolujte stav upevnenia nosiča bicyklov, najmä po prejedaní prvých kilometrov po montáži a vždy pred a po dlhších jazdách, aby ste predišli poškodeniu Carry-Bike a/alebo vozidla, pravidelne kontrolujte gumené časti pod zvrškom a /alebo spodné konzoly, ako aj popruhy; ak sú porézne alebo opotrebované, ihneď ich vymeňte.

Počas inštalácie dávajte pozor, aby ste nezatvorili zadné dvere, ak nie sú dotiahnuté skrutky spodnej tyče prenosného bicykla; by sa mohla poškodiť karoséria.

Uistite sa, že pri otváraní dverí batožinového priestoru konštrukcia Carry-Bike a/alebo Bike-Blocks nezasahuje do samotnej strechy (zvýšená strecha) a/alebo jej otváracích systémov (skladacie strechy).

Pri upevňovaní bicyklov skontrolujte, či je dostatočná vzdialenosť medzi riadidlami a/alebo pedálmi a zadnými oknami vozidla, aby sa nenarušila celistvosť skla dodávky; nenechávajte príslušenstvo (detské sedačky, košíky a pod.) pripávané na bicykloch, pretože by sa mohlo vplyvom vibrácií uvoľniť.

V niektorých prípadoch nemusí zadný stierač fungovať kvôli prítomnosti bicyklov. Pred spustením stierača čelného skla venujte pozornosť rozsahu činnosti stierača.

Na tento typ Carry-Bike nie je možné namontovať kryty bicyklov.

V zníženej verzii je potrebné použitie tyče držáka ŠPZ so svetelnou jednotkou.

Je možné otvoriť dvere batožinového priestoru s namontovaným Carry-Bike, bez bicyklov.

Pred naložením na nosič bicyklov počas cesty je vhodné vybrať batérie z bicyklov.

Odporúča sa otáčať riadidlá bicykla, aby ste predišli poškodeniu steny vozidla, za čo Fiamma odmieta akúkoľvek zodpovednosť.

RAIL PLUS / XL

Položka č. 98656M566

Položka č. 98656M588

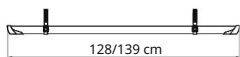

RAIL PREMIUM / XL Položka

č. 98656M131 Položka č.

98656M132

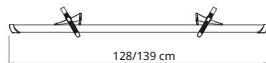

RAIL PREMIUM S

Položka č. 98656M133

RAIL PREMIUM S FAT BIKE Položka

č. 98656M146

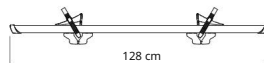

KIT PREMIUM S

Položka č. 98656M137

BIKE-BLOCK PRO



BIKE-BLOCK PRO D

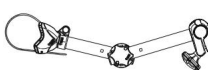

BIKE-BLOCK PRO SD

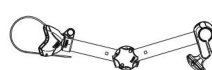

BIKE-BLOCK PRO S

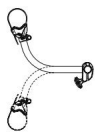

ADAPTÉR RÁMU BICYKLA

Položka č. 06602-01-



PLASTOVÝ SIGNÁL Číslo

položky 98782-005

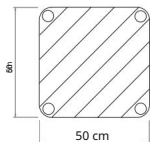

ALU SIGNAL Číslo

položky 98782-010

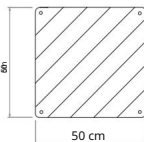

KÁBLOVÝ ZÁMOK

Položka č. 98656-338



NOSIČ ŠPZ Položka č. 06146B01-

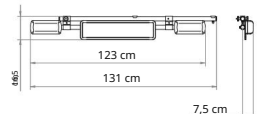

IN

Záruka Fiamma. V prípade chýb materiálu a výroby má zákazník nárok na záruku v súlade s miestnymi zákonmi a predpismi krajiny, v ktorej bol produkt zakúpený.

OF

Záruka Fiamma. V prípade vady tovaru môže spotrebiteľ za splnenia nevyhnutných podmienok uplatniť u predávajúceho záručný nárok za stanovených podmienok v súlade s miestnou legislatívou.

FR

Záruka Fiamma. V prípade nesúladu produktu môže spotrebiteľ uplatniť svoje práva na reklamáciu v rámci záruky v súlade s podmienkami stanovenými miestnymi právnymi predpismi, za predpokladu, že sú splnené podmienky reklamácie.

IS

Záruka Fiamma. V prípade porúch alebo chýb materiálu a výroby môže zákazník uplatniť záruku v súlade so zákonmi a predpismi krajiny, v ktorej bol produkt zakúpený.

IT

Záruka plameňa. V prípade nesúladu tovaru bude môcť spotrebiteľ uplatniť záruku u predávajúceho spôsobom stanoveným miestnymi právnymi predpismi, ak sú splnené podmienky.





byfiamma.com

Fiamma SpA - Taliansko
Via San Rocco, 56
21010 Cardano al Campo (VA)

Všetky práva vyhradené.
Spoločnosť Fiamma
SpA si vyhradzuje právo kedykoľvek bez
upozornenia upraviť ceny, materiály,
špecifikácie a modely alebo zastaviť výrobu
akéhokoľvek modelu.